

2024年铰刀相关项目公司成立 分析报告



汇报人：<XXX>

2024-01-21



目录



CONTENTS

- 引言
- 铰刀行业概况
- 2024年铰刀相关项目公司成立情况
- 铰刀相关项目公司成立的影响因素分析
- 未来铰刀相关项目公司的发展趋势和展望
- 结论和建议



引言

CHAPTER



报告目的和背景

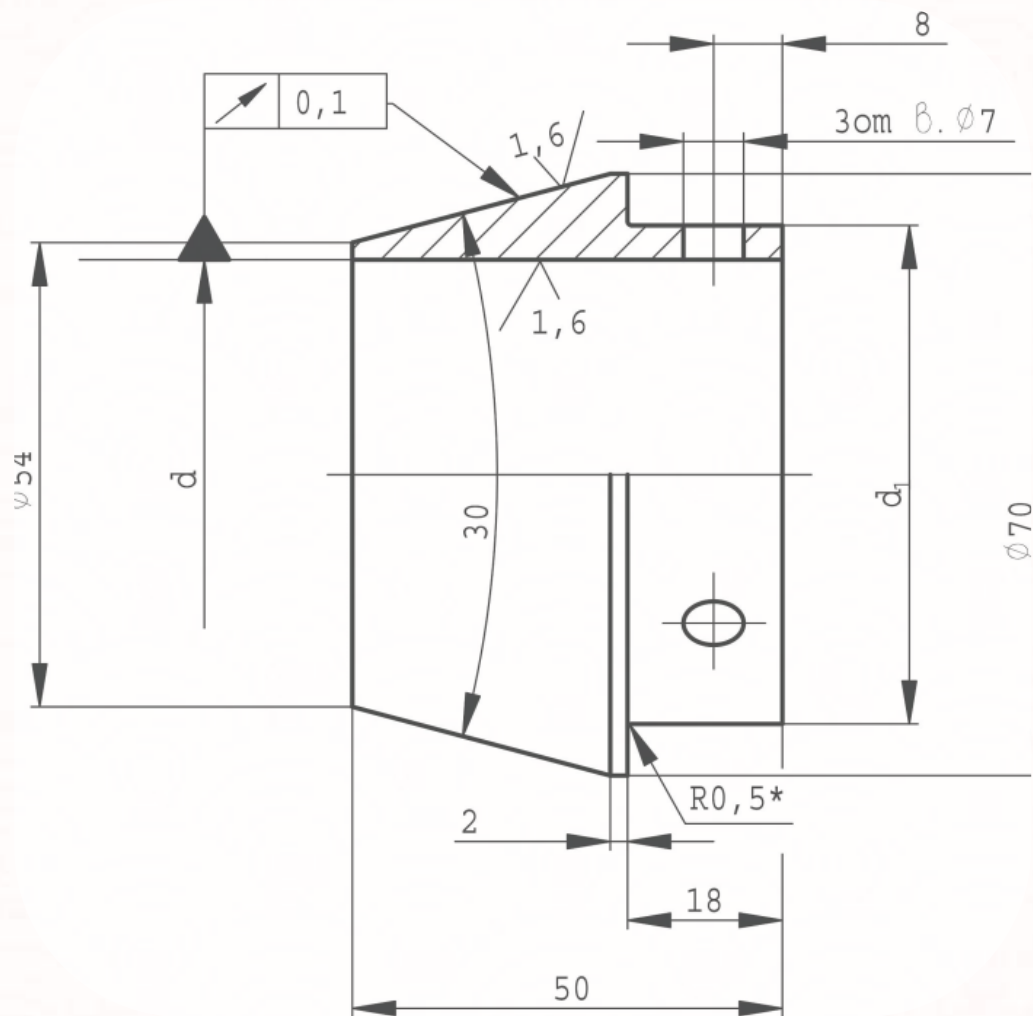

目的

本报告旨在分析2024年铰刀相关项目公司的成立情况，评估市场趋势、竞争格局和潜在机会，为投资者和相关企业提供决策参考。

背景

随着制造业的快速发展，铰刀作为机械加工中的重要工具，市场需求不断增长。同时，新技术、新材料的出现为铰刀行业带来了新的发展机遇和挑战。在此背景下，分析铰刀相关项目公司的成立情况具有重要意义。



报告范围和限制

范围

本报告主要关注2024年成立的铰刀相关项目公司，分析其成立背景、投资情况、产品特点、市场定位等方面。

限制

由于数据来源和信息获取的限制，本报告可能无法涵盖所有铰刀相关项目公司，且分析结果可能存在一定的局限性和偏差。因此，本报告仅供参考，投资决策需谨慎。

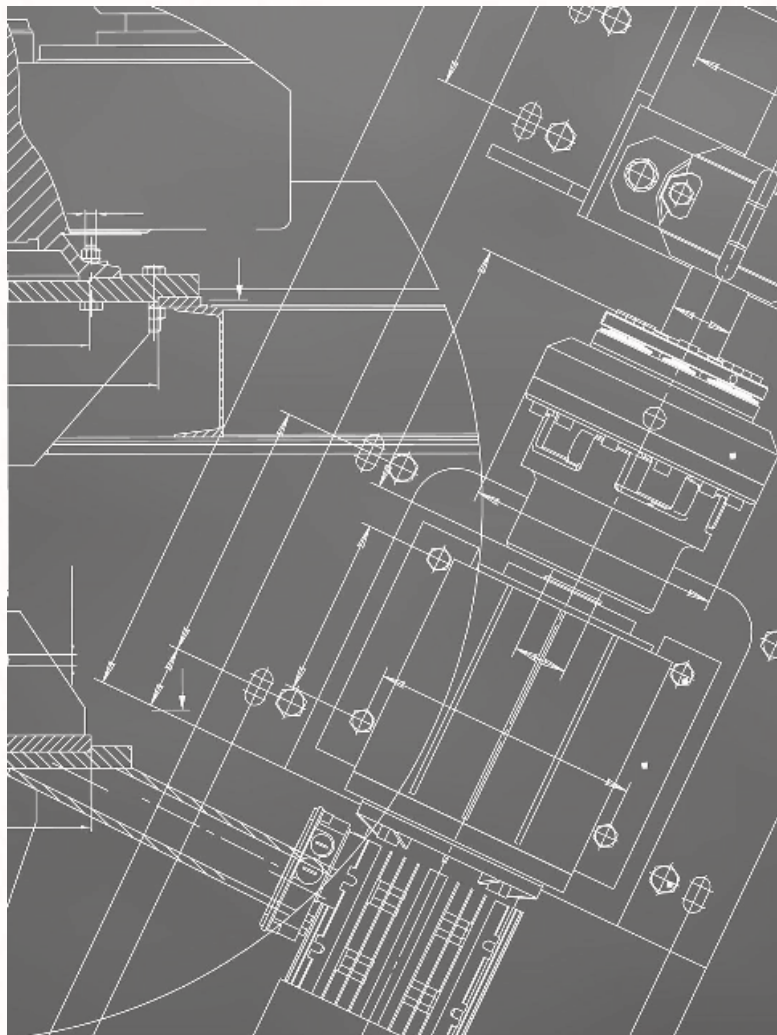



铰刀行业概况

CHAPTER

铰刀的定义和用途

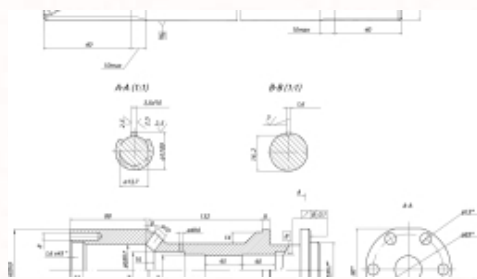

铰刀是一种具有切削能力的刀具，主要用于金属加工中的孔加工，如钻孔、扩孔和铰孔等。

铰刀的切削部分呈锥状，通过旋转切削部分来减小孔的直径，以达到精确的孔径尺寸和表面光洁度。

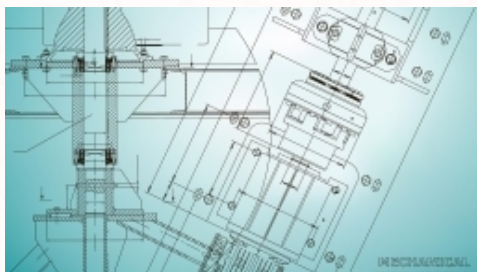
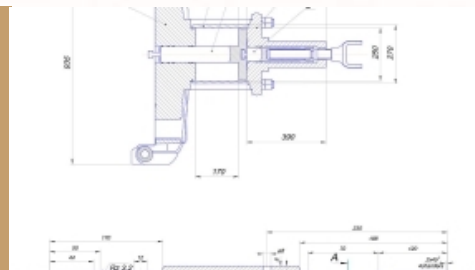

铰刀广泛应用于汽车、航空、机械制造等领域，是金属加工行业中的重要工具。



铰刀市场现状和发展趋势

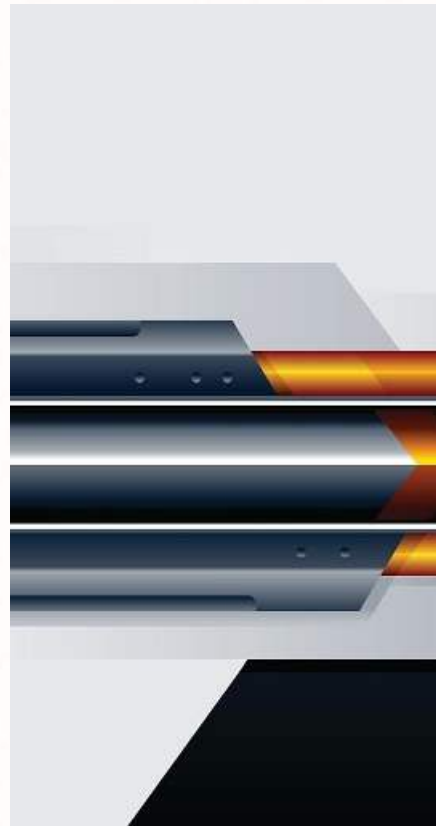
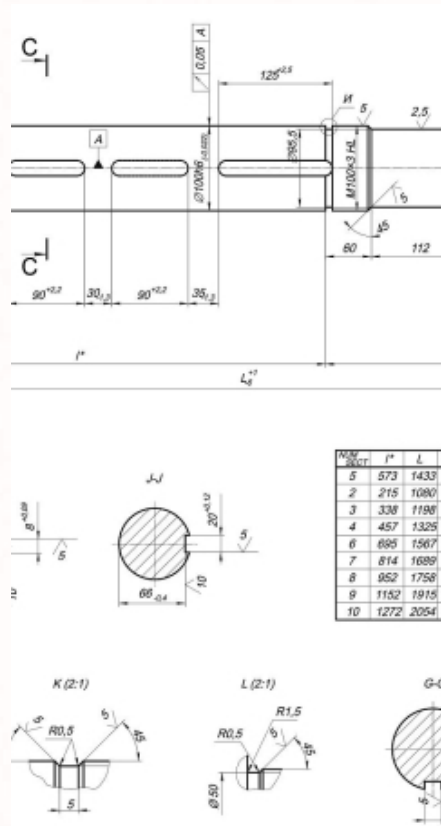

铰刀市场现状

随着制造业的发展，铰刀市场需求持续增长，市场规模不断扩大。



发展趋势

随着技术的进步和加工要求的提高，铰刀行业正朝着高精度、高效率、智能化方向发展。



铰刀行业竞争格局



01

铰刀行业竞争格局：目前，铰刀行业竞争激烈，市场上存在众多品牌和厂家。

02

国内铰刀企业数量众多，但规模普遍较小，缺乏核心技术和品牌影响力。

03

国际知名铰刀品牌凭借技术优势和品牌影响力占据了高端市场，国内企业主要集中在中低端市场。



2024年铰刀相关项目公司成立情况

CHAPTER



新成立铰刀公司的数量和规模

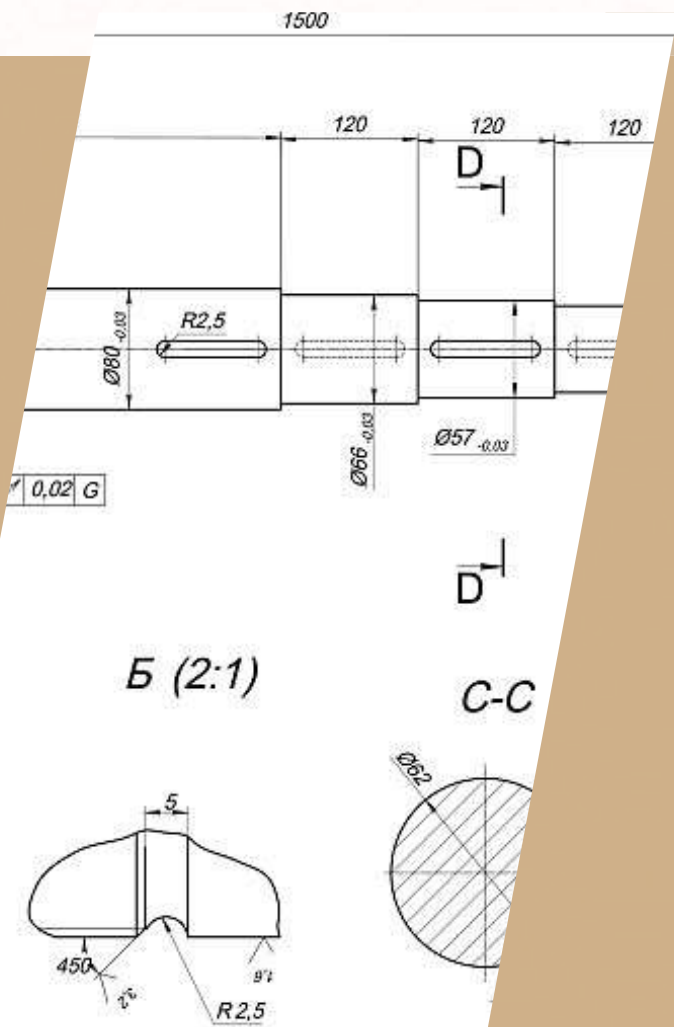

数量

在2024年，新成立的铰刀相关项目公司数量达到了15家，相较于前几年有显著增长。

规模

这些新成立的铰刀公司中，有3家为大型企业，规模较大，具备较强的研发和生产能力；10家为中型企业，规模适中，具备一定的研发和生产能力；剩余2家为小型企业，规模较小，主要集中在铰刀的某个特定领域或产品。





新成立铰刀公司的地域分布

- 地域分布：这些新成立的铰刀公司主要集中在中国东部沿海地区，尤其是长三角和珠三角地区。这两个地区经济发达，制造业基础雄厚，为铰刀企业的发展提供了良好的环境和资源。



以上内容仅为本文档的试下载部分，为可阅读页数的一半内容。如要下载或阅读全文，请访问：
<https://d.book118.com/018105012124006072>