

基于主成分分析法的铁路路堑高陡岩质边坡安全性评价

汇报人：
2024-01-18



| CATALOGUE |

目录

- 引言
- 主成分分析法概述
- 铁路路堑高陡岩质边坡安全性评价指标体系构建
- 基于主成分分析法的铁路路堑高陡岩质边坡安全性评价模型建立

| CATALOGUE |

目录

- 实例分析：某铁路路堑高陡岩质边坡安全性评价
- 结论与展望

01

引言



研究背景和意义

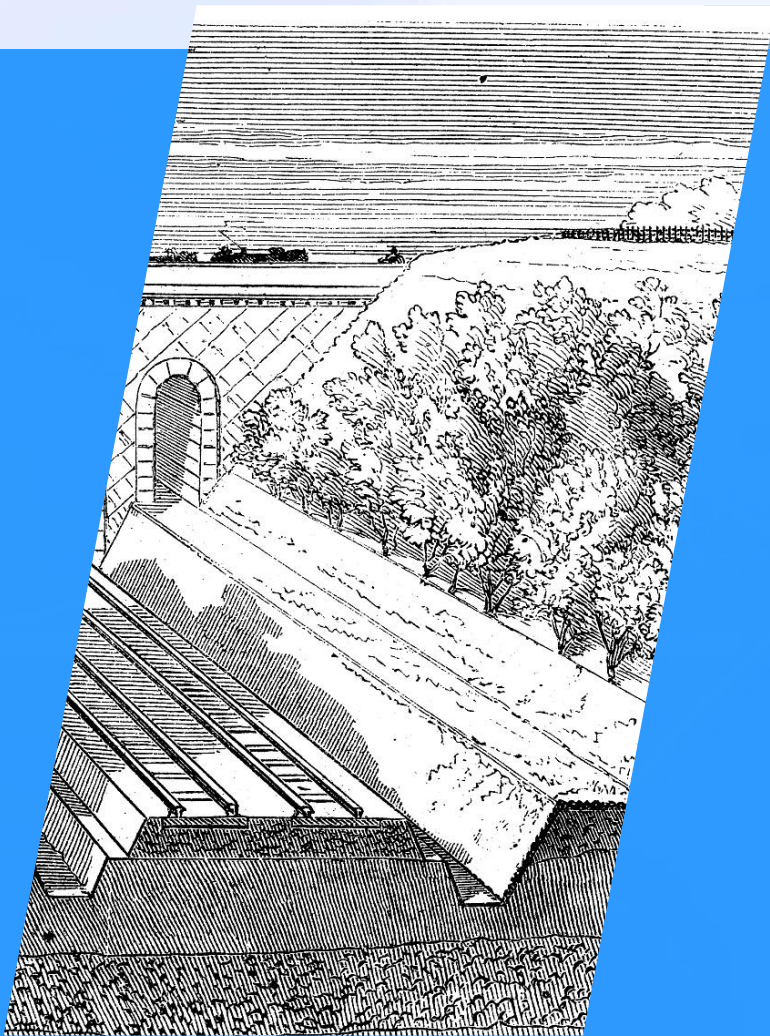

铁路路堑高陡岩质边坡的普遍性和危险性

随着铁路建设的快速发展，高陡岩质边坡在铁路路堑中越来越常见，其稳定性问题对铁路运营安全构成严重威胁。

安全性评价的重要性

对铁路路堑高陡岩质边坡进行安全性评价，可以及时发现潜在的安全隐患，为采取针对性的加固措施提供依据，确保铁路运营安全。



国内外研究现状

国外研究现状

国外在铁路路堑高陡岩质边坡安全性评价方面起步较早，已经形成了较为成熟的理论体系和技术方法，如极限平衡法、有限元法等。

国内研究现状

国内在铁路路堑高陡岩质边坡安全性评价方面虽然起步较晚，但近年来发展迅速，取得了一系列重要成果，如基于主成分分析法的安全性评价方法等。

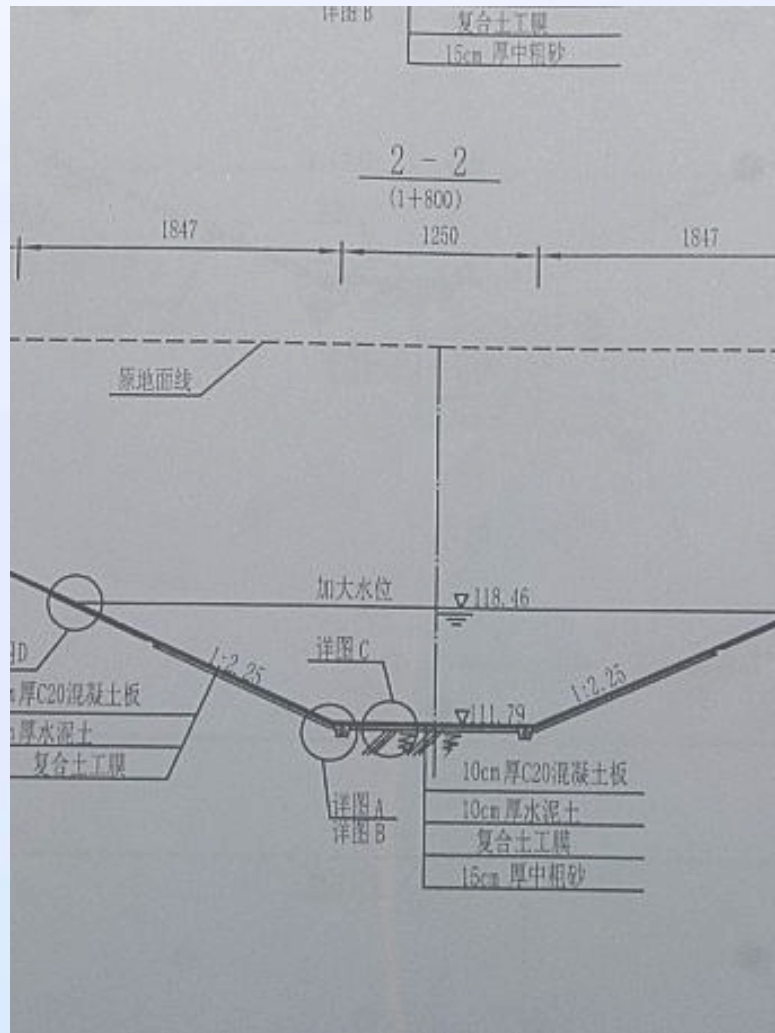



研究目的和内容

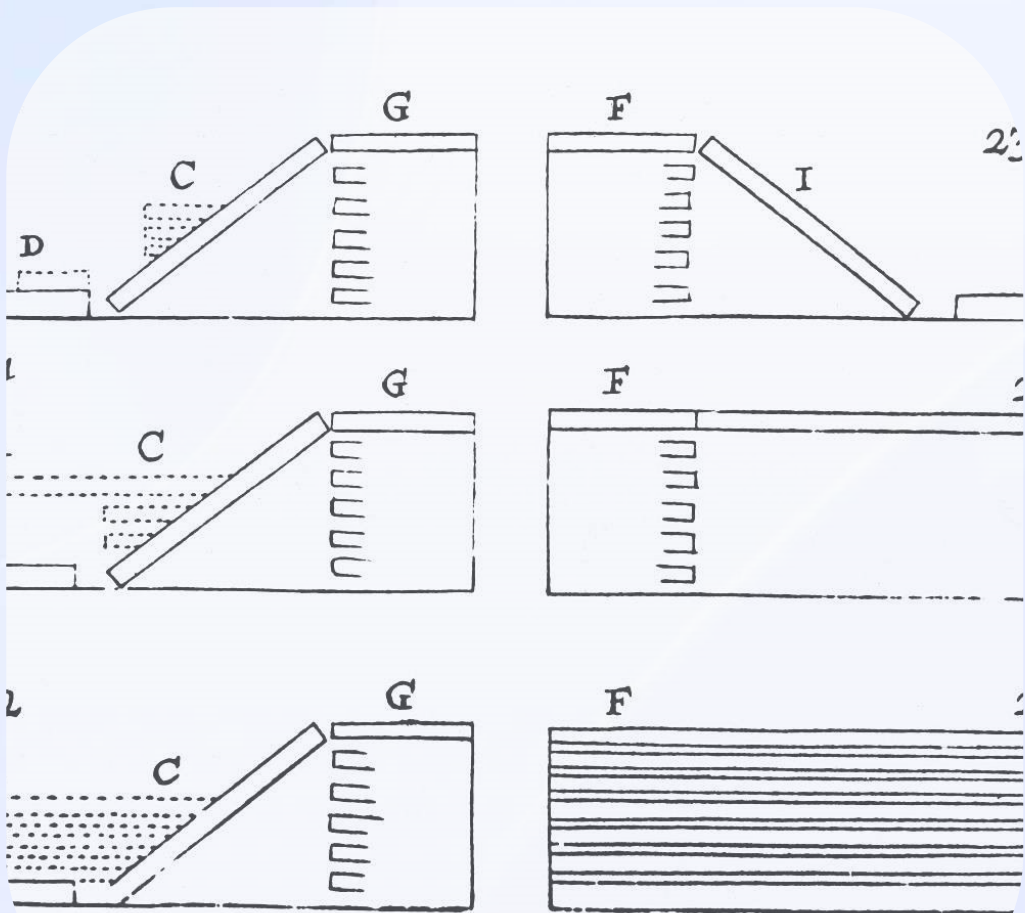

研究目的

本研究旨在通过主成分分析法对铁路路堑高陡岩质边坡进行安全性评价，为铁路建设和运营提供科学依据和技术支持。

研究内容

本研究将首先收集铁路路堑高陡岩质边坡的相关数据，然后运用主成分分析法对数据进行处理和分析，提取影响边坡稳定性的主成分因子，建立安全性评价模型，最后对模型进行验证和应用。

02

主成分分析法概述



主成分分析法的基本原理

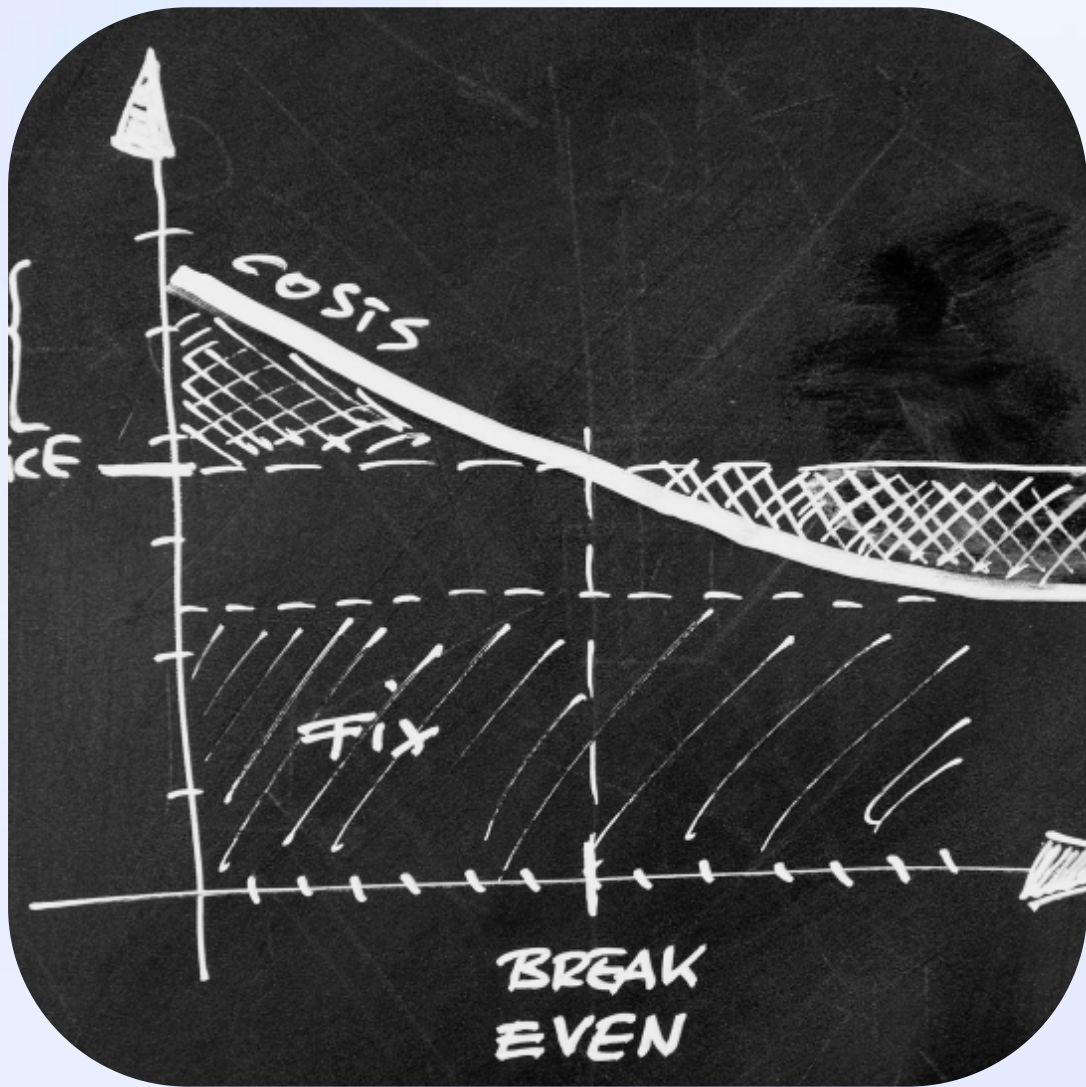

降维思想

主成分分析法是一种降维的统计方法，它通过研究指标体系的内在结构关系，将多个相关指标转化为少数几个互不相关的综合指标，即主成分。

线性变换

主成分是通过原始变量的线性变换得到的，这些主成分能够反映原始变量的绝大部分信息，且彼此之间互不相关。

客观赋权

主成分分析法在确定各指标权重时，避免了主观因素的影响，使得评价结果更加客观、科学。



主成分分析法的计算步骤

01 数据标准化：消除量纲影响和变量自身变异大小因素的影响。

01

02 计算相关系数矩阵：反映各指标间的相关程度。

02

03 计算特征值和特征向量：求解相关系数矩阵的特征值和特征向量，确定主成分。

03

04 计算主成分贡献率和累计贡献率：反映各主成分的重要程度。

04

05 确定主成分个数：根据累计贡献率的大小确定主成分的个数。

05

06 计算主成分得分：根据标准化后的原始数据和主成分表达式计算各主成分得分。

06





主成分分析法在边坡安全性评价中的应用

评价指标体系的构建

选取能够反映边坡安全性状况的多个指标，构建评价指标体系。

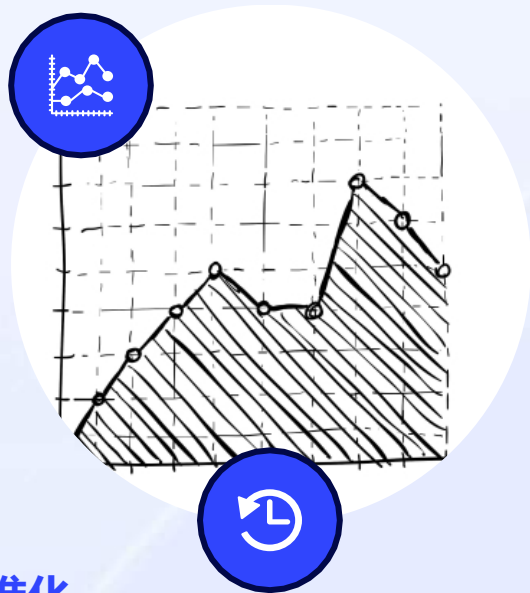

数据处理和标准化

对原始数据进行处理和标准化，消除量纲和数量级的影响。

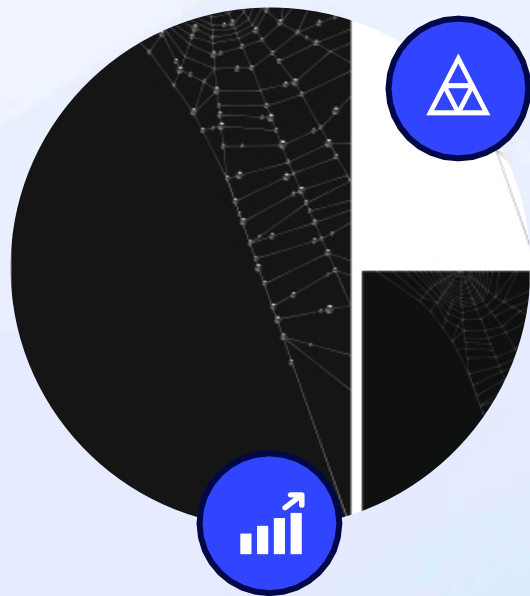

主成分分析

运用主成分分析法对标准化后的数据进行处理，提取主成分并计算各主成分的得分。

安全性评价

根据各主成分的得分和贡献率计算综合得分，对边坡的安全性进行评价和排序。

03

铁路路堑高陡岩质边坡安全性评价指标体系构建



评价指标的选取原则

科学性原则

评价指标应具有明确的科学内涵，能够客观反映铁路路堑高陡岩质边坡的安全性。

可操作性原则

评价指标应具有可测性、可比性和可获得性，便于实际评价工作的开展。



系统性原则

评价指标应涵盖影响铁路路堑高陡岩质边坡安全性的各个方面，形成一个完整的评价体系。

定性与定量相结合原则

评价指标应综合考虑定性和定量因素，以提高评价的准确性和全面性。

以上内容仅为本文档的试下载部分，为可阅读页数的一半内容。如要下载或阅读全文，请访问：
<https://d.book118.com/04810202700006076>