

目录

1. 系统简介	1
1.1. NK300CX 主机.....	2
1.2. WH106C 操作面板及 WH201C 按键面板	5
1.3. WH108C 操作面板.....	9
1.4. WH208A1 操作面板.....	11
1.5. 软件主界面	15
2. 快速开始	16
2.1. 管理程序文件	16
2.2. 对刀	21
2.3. 调整工件坐标系.....	25
2.4. 确定工件原点	27
2.5. 选刀加工	29
2.6. 选行加工	31
2.7. 开始加工	33
3. 常见问题	33
3.1. 注册失败。	33
3.2. 对刀超程报警。	34
3.3. Z 轴超程保护。	34

1. 系统简介

NK300CX 集成数控系统（以下简称 **NK300CX**）由硬件和软件两大部分组成：

硬件

- **NK300CX 主机**
- 操作面板及按键面板
 - 普通型 NK300CX-H: **WH106C 操作面板及 WH201C 按键面板**
 - 普通型 NK300CX-V: **WH108C 操作面板**
 - 钻孔型: **WH208A1 操作面板**
- **Lambda 控制器**

根据轴配置或软件功能选择：

- 朗达 4S: 脉冲型，最多支持 4 个轴。
- 朗达 5S: 脉冲型，最多支持 5 个轴。
- 朗达 5E: 脉冲型，最多支持 5 个轴，支持绝对值。
- 朗达 5M: 总线型，最多支持 8 个轴，支持绝对值。
- **D 型二排电缆线 DB9M/F。**

软件

本系统软件基于嵌入式平台，分为：

- **整合软件**：含多种配置类型支持三轴、四轴和五轴控制，实现一机多用的功能。
- **多 Z 软件**：分联动、轮动、双 Y 联动配置，可实现多个 Z 轴的运动控制。

本文主要以 **整合软件三轴标准配置** 为参考进行介绍说明。其软件主界面参见 [软件主界面](#)。

1.1. NK300CX 主机

此部分介绍 **NK300CX** 主机的布局及尺寸图。

1.1.1. 布局

包括正面布局和背面布局。

1.1.1.1. 正面

NK300CX 主机正面示意图如下所示：

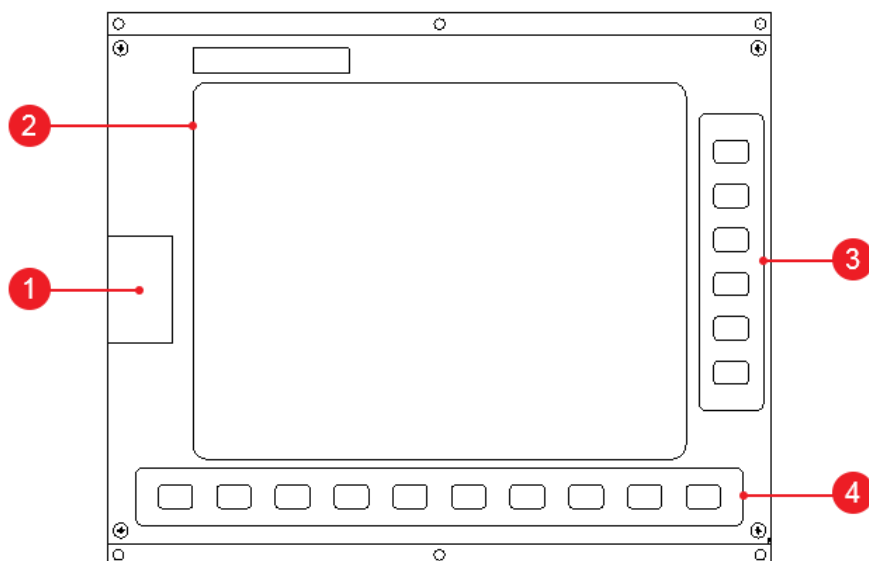

1. USB 接口

掀开 USB 接口的盖子后，可外接鼠标、键盘、U 盘。

2. 用户界面

界面友好，操作简便。

3. 功能选择按键区

共有六大功能区，分别为 **加工、高级、程序、系统、参数、诊断**。

选择相应的功能按键即可进入功能区主界面。

4. 操控按键区

包括 **F1 ~ F8** 及上一页、下一页按键。

用于激活用户界面下方 8 个水平排列的软件功能和翻页。

1.1.1.2. 背面

NK300CX 主机背面示意图如下所示：

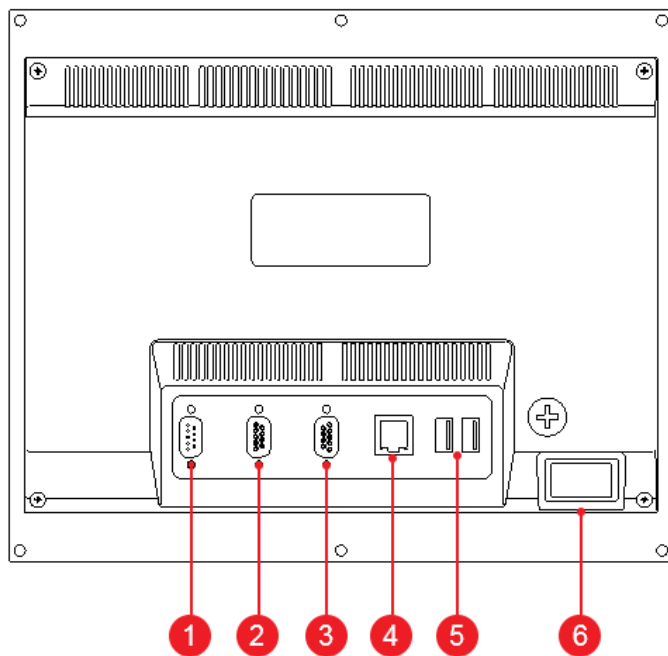

1. DB9 芯接口

- **NK300CX-H 系统**：用于连接按键面板。
- **NK300CX-V 系统**：用于连接操作面板。

2. 控制器接口

用于连接朗达控制器。

3. VGA 接口

用于连接 VGA 设备，可以按需进行连接（正常情况下不用连接）。

4. 网口

传输速率 100Mbps。

5. USB 接口

共有 2 个，用于外接鼠标、键盘、U 盘。

6. 电源接口

用于连接 220V 电源。

1.1.2. 尺寸图（单位：mm）

NK300CX 显示器面板图

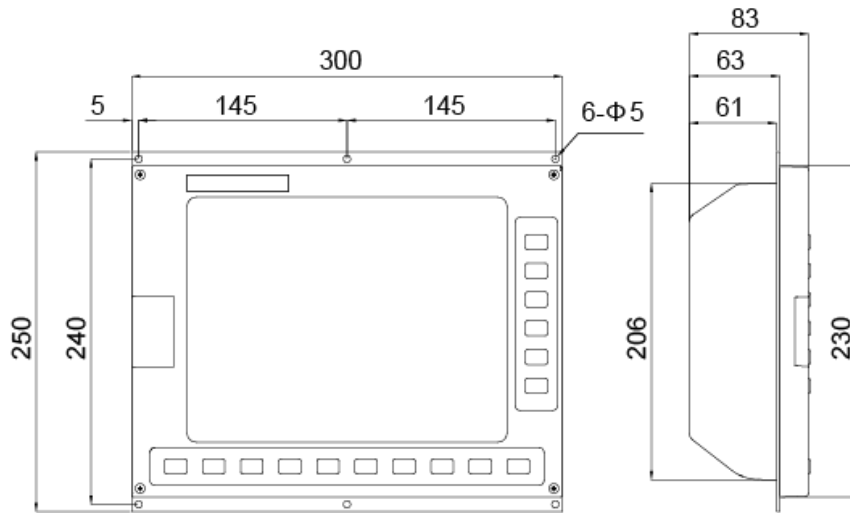

钣金开孔尺寸图

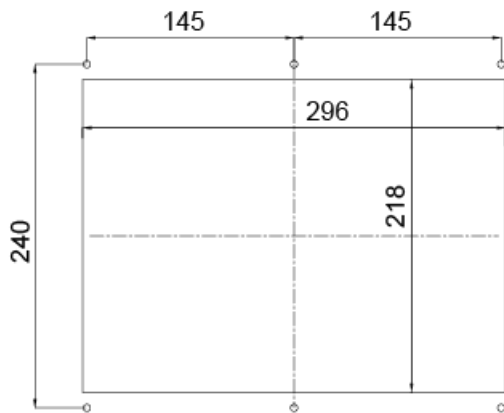

1.2. WH106C 操作面板及 WH201C 按键面板

此部分介绍 普通型 NK300CX-H 使用的 WH106C 操作面板及 WH201C 按键面板的布局及尺寸图。

1.2.1. 操作面板

介绍 WH106C 操作面板的布局及尺寸图。

1.2.1.1. 布局

操作面板正视图如下所示：

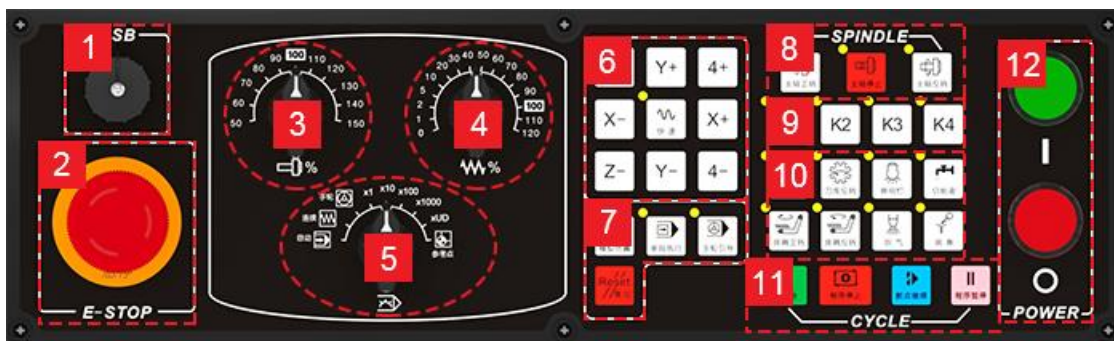

1. USB 接口

用于连接可移动盘。

2. 紧停开关

当机器处于危险状态时，用于停止机床运转，保护人身和机床的安全。

危险解除后，可通过顺时针旋转按钮解除紧停报警。

3. 主轴倍率旋钮

用于调节主轴速度（50~150%）。

4. 模式选择旋钮

用于选择加工模式，包括 自动、连续、手轮、步进、参考点。

5. 进给倍率旋钮

用于调节进给速度（0~120%）。

6. 轴方向按键

用于手动运动机床各轴或微调功能。在 **手动** 模式下：

- 同时按下任一轴方向键和 **快速** 按键，机床以手动高速运动。
- 单独按下任一轴方向键，机床以手动低速运动。

7. 常用操作按键

用于执行常用操作，包括 **模拟仿真**、**单段执行**、**手轮引导** 和 **复位** 按键。

8. 主轴控制按键

用于控制主轴运动，包括 **主轴正转**、**主轴停止** 和 **主轴反转** 按键。

9. 扩展按键区

用于自定义按键功能，包括 **K1**、**K2**、**K3** 和 **K4** 四个扩展按键。

10. 常用端口按键区

用于启停常用端口。

11. 运动控制按键

程序开始、**程序暂停** 和 **程序停止** 用于控制机床运动。

断点继续 用于加工中出现断电、紧停等异常情况时，将机床快速移动到断点处，并从断点行继续执行程序。

12. 电源开关

控制系统电源的开关。

1.2.1.2. 尺寸图（单位：mm）

WH106C 操作面板尺寸图

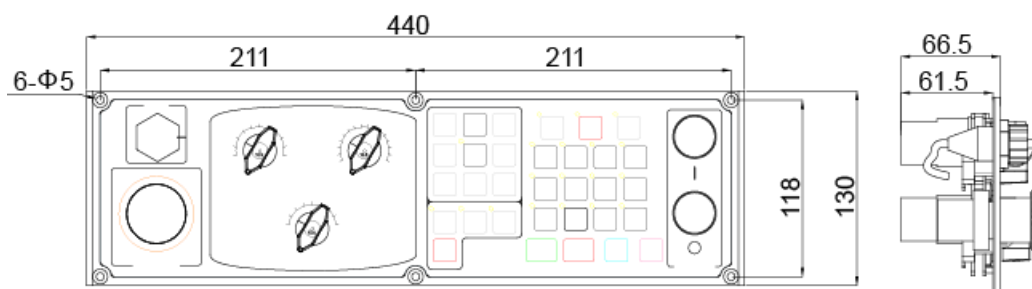

钣金开孔尺寸图

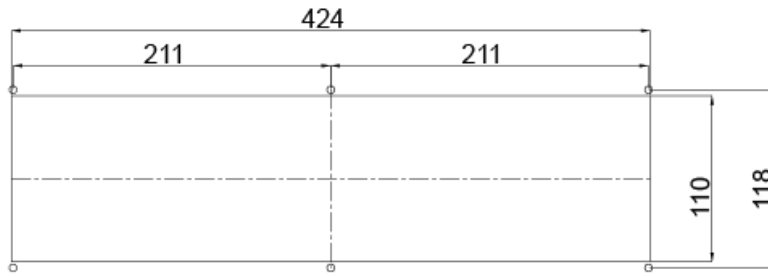

1.2.2. 按键面板

介绍 WH201C 按键面板的布局及尺寸图。

1.2.2.1. 布局

按键面板正视图如下所示：



1. 字符键区
2. 方向键区
3. 系统操作键区

1.2.2.2. 尺寸图 (单位: mm)

WH201C 操作面板尺寸图

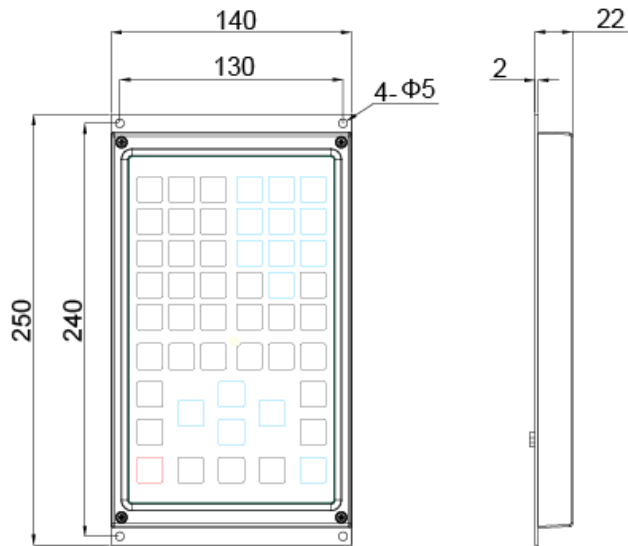

钣金开孔尺寸图

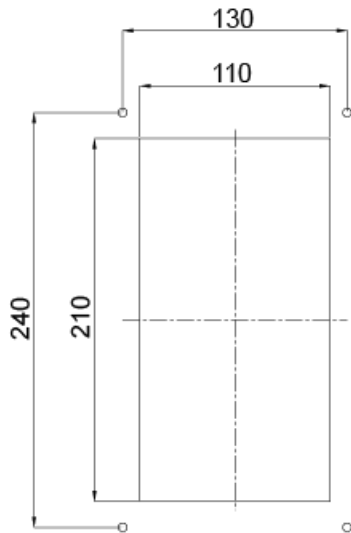

1.3. WH108C 操作面板

此部分介绍 普通型 NK300CX-H 使用的 WH108C 操作面板的布局及尺寸图。

1.3.1. 布局

操作面板正视图如下所示：

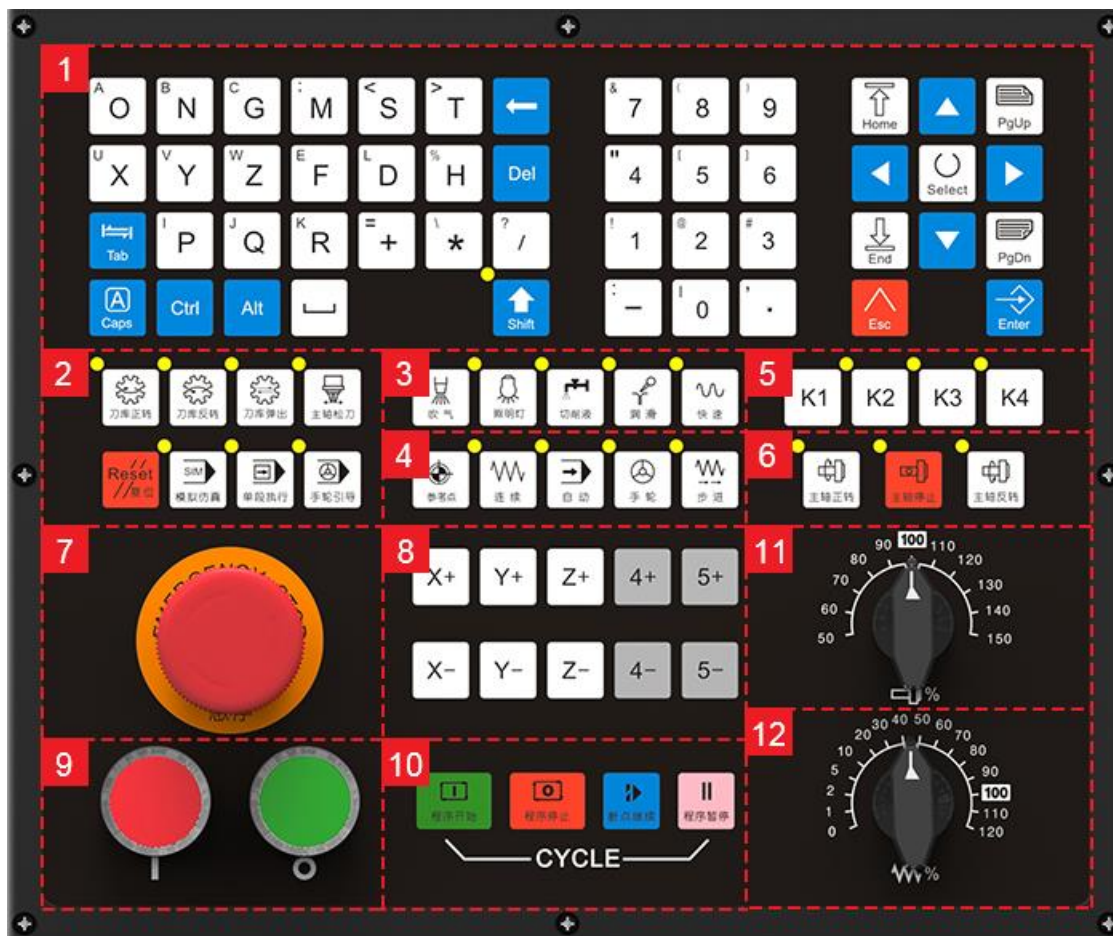

1. 按键面板

用于输入字符。基本使用规则同计算机输入键盘：

- 按 **字符** 键，输入右下方字符。
- 按 **Shift + 字符** 键，输入左上方字符。

2. 常用操作按键

用于启用常用功能，包括 **刀库正转**、**刀库反转**、**刀库弹出**、**主轴松刀**、**复位**、**模拟仿真** 和 **单段执行** 按键。

3. 常用端口按键

用于启用常用端口，包括 **吹气**、**照明灯**、**切削液**、**润滑** 按键，和高速运动，包括 **快速** 按键。

4. 模式选择区

用于选择加工模式，分别为 **参考点**、**连续**、**自动**、**手轮** 和 **步进** 模式。

5. 扩展按键区

用于自定义按键功能，包括 **K1**、**K2**、**K3** 和 **K4** 四个扩展按键。

鞋模机控制系统 中，**K1** 被定义为工装夹具的气闸按键。每次加工前系统会对夹具是否夹紧进行判断，只有在夹具夹紧的情况下系统才能进行加工操作，否则将进行黄色报警提示。

6. 主轴控制按键

用于控制主轴运动，包括 **主轴正转**、**主轴停止** 和 **主轴反转** 按键。

7. 紧停开关

当机器处于危险状态时，用于停止机床运转，保护人身和机床的安全。

危险解除后，可通过顺时针旋转按钮解除紧停报警。

8. 轴方向按键

用于手动运动机床各轴或微调功能。在 **手动** 模式下：

- 同时按下任一轴方向键和 **快速** 按键，机床以手动高速运动。
- 单独按下任一轴方向键，机床以手动低速运动。

9. 电源开关

控制系统电源的开关。

10. 运动控制按键

程序开始、**程序暂停** 和 **程序停止** 用于控制机床运动。

断点继续 用于加工中出现断电、紧停等异常情况时，将机床快速移动到断点处，并从断点行继续执行程序。

11. 主轴倍率旋钮

用于调节主轴速度（50~150%）。

当 **空程速度固定** 禁用时，该旋钮实际为空程倍率旋钮，主轴倍率 50% ~ 150% 对应空程倍率 0% ~ 100%。

12. 进给倍率旋钮

用于调节进给速度（0~120%）。

1.3.2. 尺寸图（单位：mm）

WH108C 操作面板尺寸图

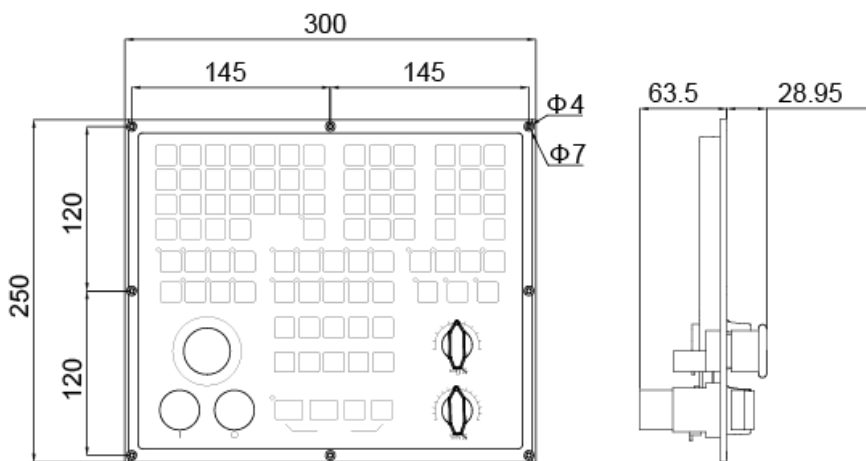

钣金开孔尺寸图

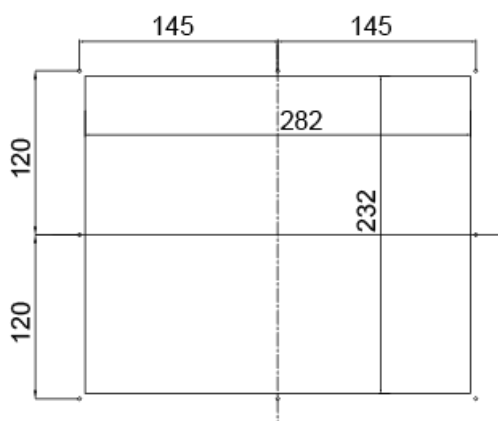

1.4. WH208A1 操作面板

此部分介绍 **钻孔型 NK300CX** 使用的 WH208A 操作面板的布局及尺寸图。

1.4.1. 布局

操作面板正视图如下所示：

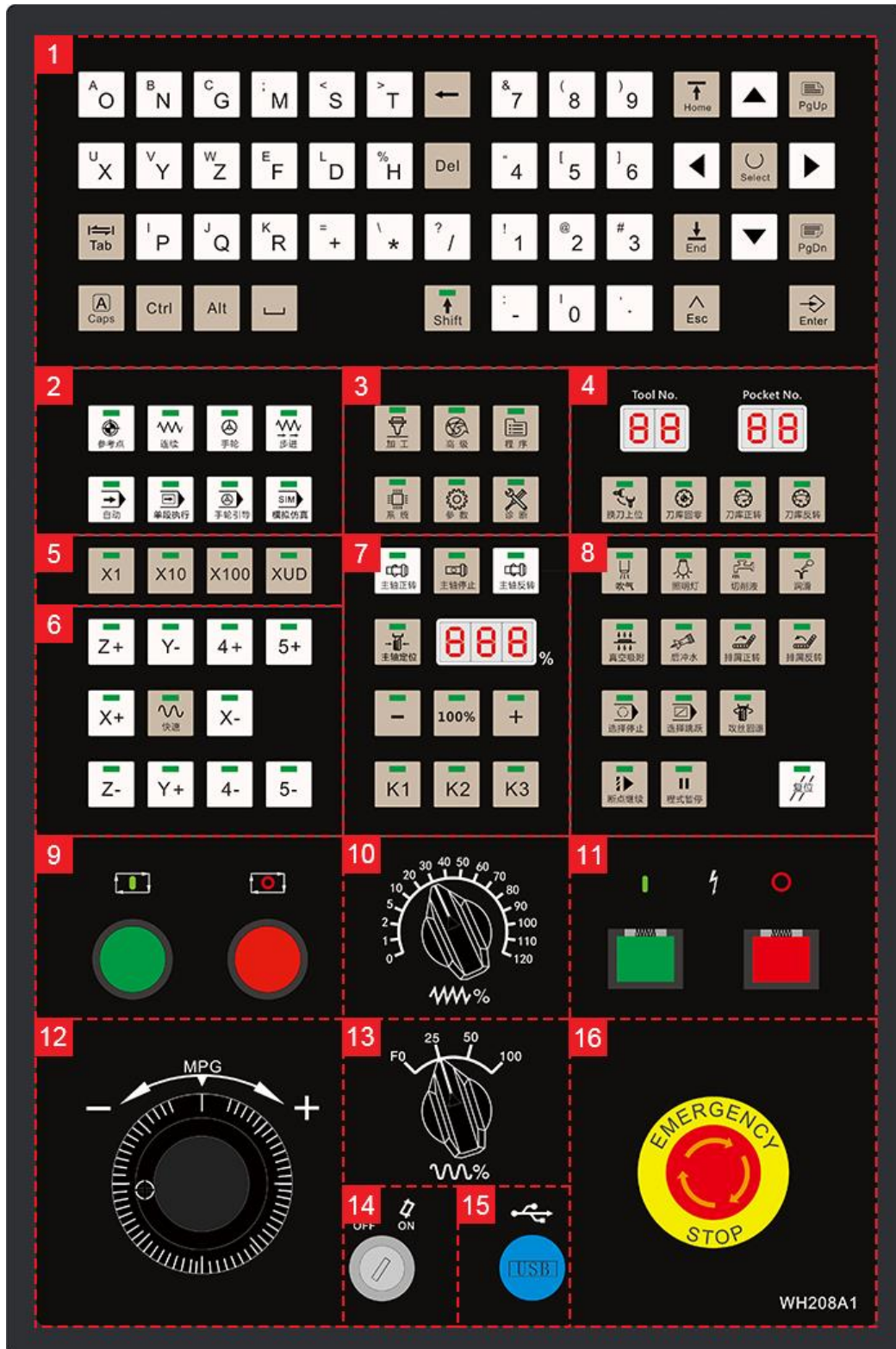

「12」系统简介

1. 系统操作按键区

包括系统按键及字符按键。

2. 模式选择区

用于选择加工模式，包括 **参考点**、**连续**、**手轮**、**步进**、**自动** 等。

3. 主机功能选择按键区

用于进入功能区主界面，包括 **加工**、**高级**、**程序**、**系统**、**参数** 及 **诊断**。

4. 刀库按键区

用于查看当前刀具号和刀盘刀具号、进行刀库相关操作。

其中 **刀库正转**、**刀库反转** 按键仅在启用 **圆盘刀库** 时有效。

5. 步长调节按键区

用于调节步长或面板自带手轮的倍率。

当调节步长时，**X1**、**X10**、**X100** 和 **XUD** 按键分别代表 0.001、0.01、0.1 及自定义步长。

6. 轴方向按键区

用于手动运动机床各轴或微调功能。在 **手动** 模式下：

- 同时按下任一轴方向键和 **快速** 按键，机床以手动高速运动。
- 单独按下任一轴方向键，机床以手动低速运动。

7. 主轴控制按键

用于控制主轴运动，包括 **主轴正转**、**主轴停止** 和 **主轴反转** 按键，调节主轴倍率，以及自定义按键功能，包括 **K1**、**K2**、**K3** 三个为扩展按键。

8. 加工控制按键区

用于启停常用端口，执行 **断点继续**、**程式暂停** 和 **复位** 等常用操作。

9. 程序开始停止按钮

用于控制程序的启停。

10. 进给倍率旋钮

用于调节进给速度（0~120%）。

11. 电源开关

用于控制系统电源的开关。

12. 手轮

用来控制机床运动。面板自带手轮。

13. 空程倍率旋钮

用于调节空程倍率（0~100%）。

14. 操作面板开关

用于启用或关闭操作面板。

15. USB 接口

用于连接可移动盘。

16. 紧停开关

当机器处于危险状态时，用于停止机床运转，保护人身和机床的安全。

危险解除后，可通过顺时针旋转按钮解除紧停报警。

1.4.2. 尺寸图（单位：mm）

WH208A 操作面板尺寸图

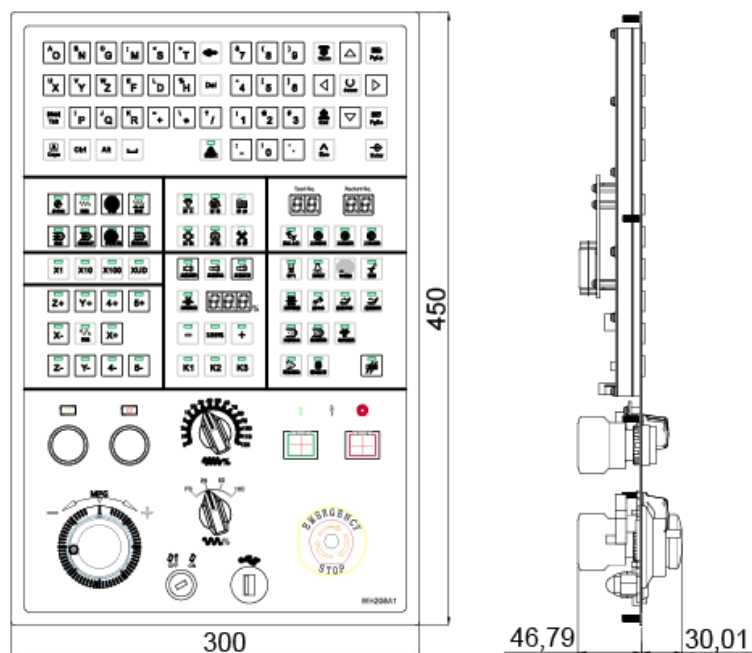

钣金开孔尺寸图

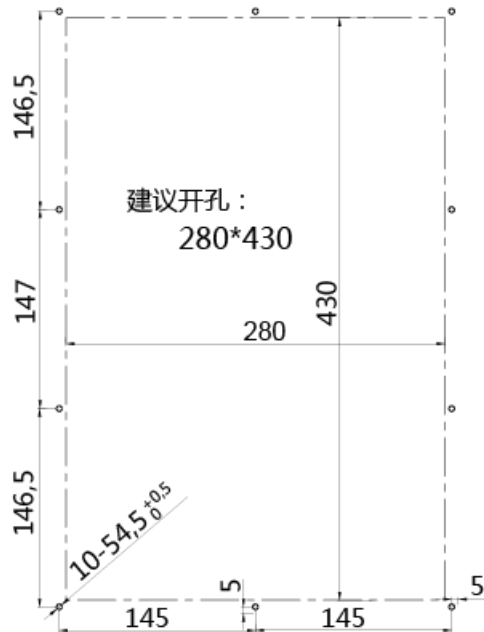

1.5. 软件主界面

NK300CX 整合软件的交互用户界面布局如下：

→ 自动 空闲: 进给终止 1.txt 2019-03-01 15:32:04

坐标(1) 加工信息(2) 加工

轴	工件坐标	机械坐标	相对坐标
X	0.000	0.000	0.000
Y	36.318	38.026	38.026
Z	0.000	0.000	0.000

当前速度: 0 已加工时间: 00:04:32 主轴: ●
 进给倍率: 120% 完成百分比: 0% 吹气: ●
 主轴转速: 0 当前程序行: 0 冷却: ●
 主轴倍率: 150% 刀具号/刀盘号: 1/1 照明: ●
 完成工件数: 3 润滑: ●

空程速度(O): 安全高度(N): 空程速度固定(G): ON
 进给速度(X): 程序循环次数(Y): 忽略程序中进给速度(Z): OFF
 主轴速度(P): 忽略程序中主轴转速(R): OFF

F1 手轮引导 F2 单段执行 F3 选行加工 F4 选刀加工 F5 对刀 F6 回固定点 F7 回工件原点 F8 MDI

1. 状态栏

显示以下信息：

- 当前模式，如自动、连续等。
- 机床当前状态，如空闲、运行等。
- 加工文件的名称。
- 加工时间。

2. 信息提示栏

显示加工进程、报警等信息。

3. 功能区页面

显示子功能窗口信息。

4. 功能按钮区

显示 **F1** ~ **F8** 操作按键对应的含义。

含义随子功能界面而不同。

2. 快速开始

通过此部分内容，您可快速熟悉 **NK300XC** 的加工流程，并开始加工：

1. 管理程序文件
2. 对刀
3. 调整工件坐标系
4. 确定工件原点
5. 选刀加工
6. 选行加工
7. 开始加工

2.1. 管理程序文件

该操作用于对加工文件进行管理。

按 ，进入 **程序** 功能区，管理以下类型文件：

- 本机程序
- 可移动盘程序
- 网络路径程序

以上内容仅为本文档的试下载部分，为可阅读页数的一半内容。如要下载或阅读全文，请访问：<https://d.book118.com/066105045055010105>