

## 第一单元达标测试卷

一、填一填。(10题 2分, 其余每空 1分, 共 23分)

1. 计算 $\frac{1}{5} + \frac{2}{3}$ 时, 因为 $\frac{1}{5}$ 和 $\frac{2}{3}$ 的( )不同, 所以不能直接相加, 必须先( ), 然后相加。

2. 比 $\frac{3}{8}$ 大 $\frac{1}{4}$ 的数是( ); ( )比 $\frac{1}{6}$ 大 $\frac{1}{9}$ 。

3. 在括号里填上适当的分数。

$0.6 \text{ km} = ( ) \text{ km}$        $0.875 \text{ t} = ( ) \text{ t}$        $25 \text{ 分} = ( ) \text{ 时}$

4. 在计算 $\frac{1}{8} + \frac{1}{6} + \frac{5}{6}$ 时, 应用( )律可以使计算简便。

5. 一根铁丝长 $\frac{1}{7}$  m, 比另一根短 $\frac{1}{4}$  m, 另一根铁丝长( ) m。

6. 一个长方形的长是 $\frac{5}{6}$  m, 宽比长短 $\frac{2}{3}$  m, 长和宽的和是( ) m。

7. 在○里填上“>”“<”或“=”。

$\frac{1}{2} + \frac{2}{3}$  ○  $\frac{1}{3} + \frac{2}{3}$        $\frac{1}{3} - \frac{1}{4}$  ○  $\frac{1}{2} - \frac{1}{3}$        $0.451$  ○  $\frac{9}{20}$        $\frac{3}{5}$  ○  $0.6$

8.  $\frac{1}{3}$  □, □ 里面可以填( );  $\frac{1}{4} < 0$ .       $\frac{1}{\square} - \frac{1}{\square} > \frac{1}{6}$ , □里分别可以填( )和( )。

9. 在方框里填上合适的数。

$\frac{1}{4} + \frac{1}{\square} = \frac{7}{24}$

$\frac{1}{\square} + \frac{1}{\square} = \frac{1}{6}$

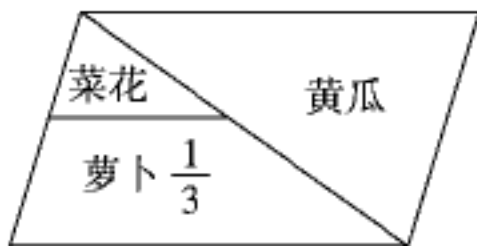

10. 一块平行四边形地里种了 3 种蔬菜, 如右图。已知种萝卜的地面积占整块地面积的 $\frac{1}{3}$ , 那么种菜花的地面积占整块地面积的( )。

11. 一堆钢材, 大卡车运走了 $\frac{3}{8}$  t, 小卡车运走了 $\frac{1}{4}$  t, 还剩 $\frac{3}{5}$  t。原来这堆钢材有( ) t。

二、选一选。(每题 2分, 共 10分)

1.  $\frac{2}{5} + \frac{2}{7} - \frac{2}{5} + \frac{2}{7}$ 的结果是( )。

A.  $\frac{2}{5}$       B.  $\frac{4}{7}$       C. 0      D.  $\frac{8}{35}$

2. 用简便方法计算  $\frac{5}{4} - \left(\frac{1}{4} + \frac{4}{9}\right)$  的第一步算式是( )。

- A.  $\frac{5}{4} - \frac{1}{4} + \frac{4}{9}$       B.  $\frac{5}{4} + \frac{1}{4} - \frac{4}{9}$       C.  $\frac{5}{4} - \frac{1}{4} - \frac{4}{9}$       D.  $\frac{5}{4} + \frac{1}{4} + \frac{4}{9}$

3. 奇思用了 0.5m 彩带, 妙想用了  $\frac{3}{4}$  m 彩带, 谁用的彩带长? ( )

- A. 奇思      B. 妙想      C. 两人用的一样长      D. 无法比较

4. 打一份稿件, 第一天打了全部稿件的  $\frac{1}{3}$ , 第二天打了全部稿件的  $\frac{1}{4}$ , 还要打全部稿件的( ) 才能打完。

- A.  $\frac{5}{12}$       B.  $\frac{7}{12}$       C.  $\frac{1}{12}$       D.  $\frac{3}{4}$

5. 一根铁丝长  $\frac{4}{5}$  m, 第一次用去  $\frac{1}{10}$  m, 第二次用去  $\frac{1}{5}$  m, 还剩( )。

- A.  $\frac{1}{2}$       B.  $\frac{1}{2}$  m      C.  $\frac{7}{10}$  m      D.  $\frac{7}{10}$

三、算一算。(1 题 8 分, 2 题 12 分, 3 题 6 分, 共 26 分)

1. 直接写出得数。

$$\frac{3}{8} + \frac{5}{8} =$$

$$\frac{4}{5} - \frac{3}{10} =$$

$$\frac{2}{7} + \frac{3}{14} =$$

$$\frac{7}{10} + \frac{2}{5} =$$

$$\frac{2}{3} + 2 =$$

$$\frac{1}{3} + \frac{1}{6} =$$

$$\frac{1}{4} - \frac{1}{5} =$$

$$\frac{8}{15} - \frac{1}{3} =$$

2. 计算下面各题。

$$\frac{5}{14} + \frac{1}{3} + \frac{9}{14}$$

$$\frac{5}{6} + \frac{3}{4} - \frac{1}{3}$$

$$\frac{15}{16} - \left(\frac{5}{12} + \frac{1}{6}\right)$$

$$\frac{7}{9} + \frac{6}{7} + \frac{2}{9} - \frac{3}{7}$$

$$\frac{11}{8} - \left(\frac{3}{8} - \frac{17}{24}\right)$$

$$\frac{4}{11} - \frac{2}{3} + \frac{7}{11} - \frac{1}{3}$$

3. 解方程。

$$\frac{2}{3} + x = \frac{7}{10}$$

$$x - \frac{1}{2} = \frac{3}{8}$$

$$5x - 1.2 = 0.8$$



---

3. 学校举行“春天的旋律”诗歌大赛，设一、二、三等奖，获一、二等奖的人数占获奖人数的 $\frac{2}{5}$ ，获二、三等奖的人数占获奖人数的 $\frac{9}{10}$ ，获二等奖的人数占获奖人数的几分之几？

4. 有两箱梨，第一箱比第二箱重 $\frac{9}{10}$  kg，如果从第一箱中拿出 $\frac{1}{6}$  kg放入第二箱，这时第一箱梨比第二箱梨还重多少千克？

## 答案

一、1. 分数单位 通分 2.  $\frac{5}{8}$   $\frac{5}{18}$

3.  $\frac{3}{5}$   $\frac{7}{8}$   $\frac{5}{12}$  4. 加法结合

5.  $\frac{23}{28}$  6. 1 7.  $>$   $<$   $>$   $=$

8. 8 2 4(答案不唯一)

9. 24 12 12(后两个空答案不唯一)

10.  $\frac{1}{6}$  11.  $\frac{49}{40}$

二、1. B 2. C 3. B 4. A 5. B

四、1. 小军 点拨:时间少速度就快。

2.  $\frac{1}{2}$  点拨:本题用单位“1”减去菊花占的 $\frac{1}{3}$ ,再减去茉莉占的 $\frac{1}{6}$ ,就是种玫瑰花的面积占这块地的几分之几。

3.  $\frac{1}{40}$   $\frac{1}{5}$   $\frac{13}{50}$   $\frac{13}{25}$   $\frac{17}{25}$

点拨:本题容易认为一小格的长度是 0.1 或 0.01。

五、1.  $\frac{7}{8}$   $\frac{15}{16}$   $\frac{31}{32}$  2.  $\frac{255}{256}$

六、1.  $\frac{2}{3} + \frac{1}{4} + \frac{1}{16} = \frac{47}{48}$   $\frac{47}{48} < 1$

答:五(1)班不是所有的同学都参加了“经典诵读”活动。因为参加活动的人数占全班人数的 $\frac{47}{48}$ ,

$\frac{47}{48} < 1$ , 所以 还有同学没有参加这项活动。

2.  $\frac{1}{4} - \frac{1}{8} = \frac{3}{8}$ (m)

答:第三条边长 $\frac{3}{8}$ m, 它是一个等腰三角形。

3.  $\frac{2}{5} + \frac{9}{10} - 1 = \frac{3}{10}$

答:获二等奖的人数占获奖人数的 $\frac{3}{10}$ 。

4.  $\frac{9}{10} - \frac{1}{6} - \frac{1}{6} = \frac{17}{30}$ (kg)

答:这时第一箱梨比第二箱梨还重 $\frac{17}{30}$  kg。

一、填一填。(1, 6, 8 题每题 3 分, 其余每题 2 分, 共 23 分)

1. 右图所示的长方体的长是( )cm, 宽是( )cm, 高是( )cm。

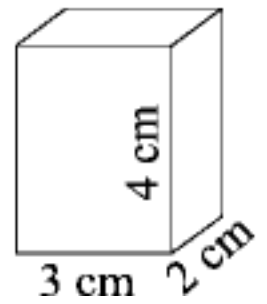

2. 焊接一个长 15 cm, 宽 12 cm, 高 8 cm 的长方体框架, 至少要( )cm 长的钢筋。

3. 将一个长 10 cm, 宽 8 cm, 高 12 cm 的长方体木块放在桌面上, 与桌面接触的面积最大是( )cm<sup>2</sup>。

4. 一个正方体的棱长总和是 48 dm, 它的棱长是( )dm, 每个面的面积都是( )dm<sup>2</sup>。

5. 下图是把一个长方体切成两个相同的正方体, 表面积增加了( )cm<sup>2</sup>。



6. 一个长方体的棱长总和是 36 cm, 它的长可能是( )cm, 宽可能是( )cm, 高可能是( )cm。

7. 把两个棱长为 20 cm 的正方体纸盒放在墙角处(如右图), 有( )个面露在外面, 露在外面的面积是( )cm<sup>2</sup>。

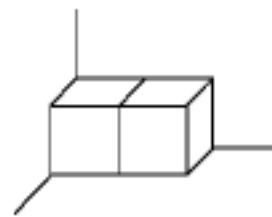

8. 如右图, 是一个正方体的展开图, 各面中 ( )和( ) 相对; ( )和( ) 相对; ( )和( ) 相对。

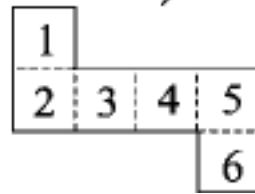

9. 做一个长方体鱼缸, 用了下面几块长方形的玻璃。(单位: dm)

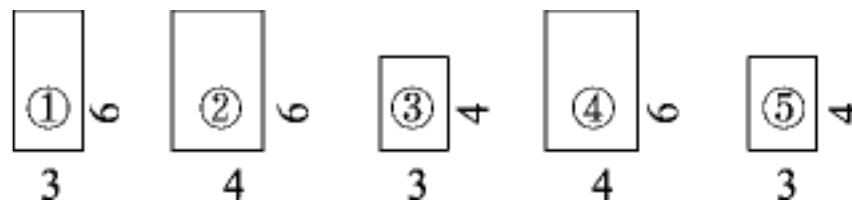

这个鱼缸的底是( )号玻璃, 鱼缸深( )dm。

10. 长方体长和高所在的一个面的面积是 36 cm<sup>2</sup>, 长是 12 cm, 宽是 8 cm, 这个长方体的表面积是( )cm<sup>2</sup>。

二、判一判。(每题 1 分, 共 5 分) 1

1. 两个长方体的表面积相等, 那么这两个长方体一定完全一样。

( )

2. 棱长为 2 cm 的正方体, 它的表面积与棱长之和相等。( )

3. 正方体相邻两个面的面积一定相等, 长方体相邻两个面的面积一定不相等。( )

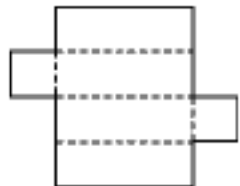
4.  能围成长方体。

( )

5. 将长方体切成两个相同的正方体, 每个正方体的表面积都是原来长方体表面积的一半。( )

三、选一选。(每题 2 分, 共 10 分)

1. 一个长方体的棱长和是 72 cm, 长是 9 cm, 高是 5 cm, 宽是( )。

A. 6 cm

B. 10 cm

C. 4 cm

D. 5 cm



1. 一个正方体，相交于一个顶点的三条棱长之和是  $24\text{ cm}$ ，它的表面积是( )。

3. 为了更好地照顾“留守儿童”的生活，学校购置了一台洗衣机，并为洗衣机做了一个布罩(如右图所示)。做这个布罩至少要用( ) $\text{m}^2$ 布。

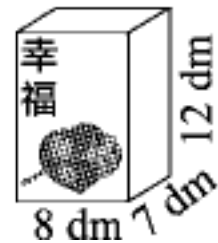

4. 某市为了迎接某大会的召开，把会议大厅里  $8$  根同样的长方体立柱重新刷油漆。已知立柱的长为  $8\text{ dm}$ ，宽为  $5\text{ dm}$ ，高为  $5\text{ m}$ ，刷油漆的面一共有( ) $\text{m}^2$ 。

5. 下图的两个长方形分别是一个长方体的前面和右面，则这个长方体上面的面积是( ) $\text{cm}^2$ 。(单位： $\text{cm}$ )



七、解决问题。(1题 10分，6题 6分，其余每题 5分，共 36分)

1. (1)求下面图形的表面积。(单位： $\text{cm}$ )

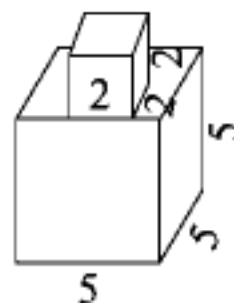

(2)下面是一个长方体展开图，求它的表面积。

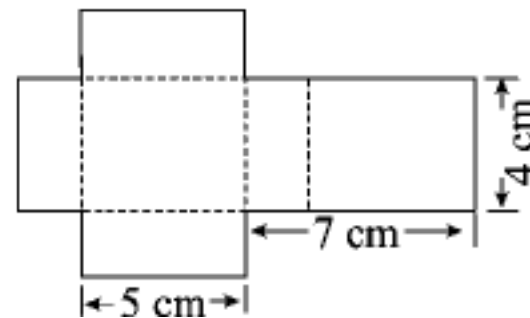

2. 希望小学准备粉刷微机教室，微机教室长  $9\text{ m}$ ，宽  $6\text{ m}$ ，高  $3.5\text{ m}$ ，要给教室的四周和房顶刷涂料，除去门窗  $10\text{ m}^2$ 。粉刷涂料的总面积是多少平方米？

3. (变式题)如图，将一个长  $12\text{ cm}$ ，宽  $6\text{ cm}$ ，高  $2\text{ cm}$  的长方体锯成三个相同的小长方体，这三个小长方体的表面积总和是多少平方厘米？

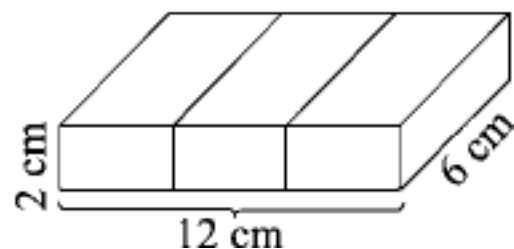

4. 一个长方体(如图), 如果高增加 4 cm, 就变成了棱长是 10 cm 的正方体。这时表面积增加了多少平方厘米?

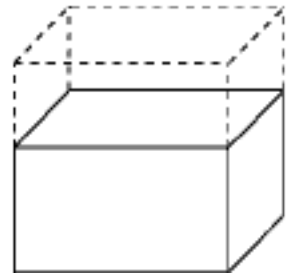

5. (变式题)两个相同的正方体木块拼成一个长方体, 棱长之和减少了24 cm, 这两个正方体木块原来的棱长总和是多少?

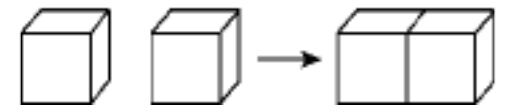

6. 用一张长 30 cm、宽 24 cm 的长方形纸板, 做了一个展开图如下图的无盖长方体纸盒。

- (1)这个纸盒的长是( )cm, 宽是( )cm, 高是( )cm。

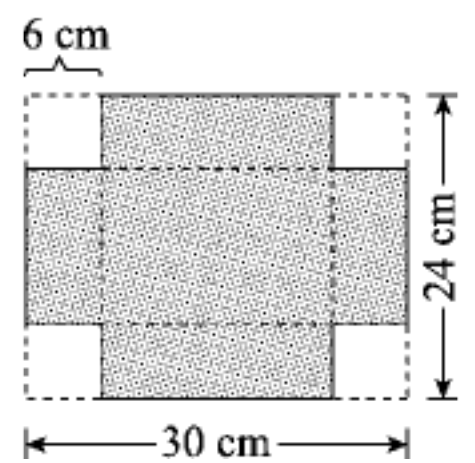

- (2)把这个纸盒放在地上, 最多占地多少平方厘米?

## 答案

- 一、1. 3 2 4 2. 140 3. 120 4. 4 16  
5. 32 6. 5 3 1 (答案不唯一) 7. 5 2000  
8. 2 4 3 5 1 6 9. ① 4 10. 312

二、1. × 2. × 3. × 4. √ 5. ×

三、1. C 2. D

3. C 点拨：本题易犯的错误是认为挖去了一部分后表面积就会减少，其实表面积没有变化。通过平移就可得到答案。

4. B 5. B

四、 $10 \times 10 \times 6 = 600(\text{cm}^2)$   $(6 \times 6 + 6 \times 15 + 6 \times 15) \times 2 = 432(\text{cm}^2)$

五、

长方体的个数	1	2	3	4	5	6	...	10	...	20
露在外面的面数	5	8	11	14	17	20	...	32	...	62

点拨：按题中方式摆放  $n$  个长方体，露在外面的面数为  $3n+2$ 。

六、1. 8 4 点拨：本题容易忽视“最多”。

2.  $384 \text{ cm}^2$  点拨： $24 \div 3 = 8(\text{cm})$ 。

$$8 \times 8 \times 6 = 384(\text{cm}^2)$$

3.  $4.16$  点拨： $8 \times 7 + 8 \times 12 \times 2 + 7 \times 12 \times 2 = 416(\text{dm}^2) = 4.16(\text{m}^2)$ ，布罩不需要做底面，所以是 5 个面的面积和。

4.  $104$  点拨： $8 \text{ dm} = 0.8 \text{ m}$ ， $5 \text{ dm} = 0.5 \text{ m}$ ， $(0.8 \times 5 + 0.5 \times 5) \times 2 \times 8 = 104(\text{m}^2)$ 。

5.  $18$  点拨：由图可知长方体的长是  $6 \text{ cm}$ ，宽是  $3 \text{ cm}$ ，上面面积： $6 \times 3 = 18(\text{cm}^2)$ 。

七、1. (1)  $5 \times 5 \times 6 + 2 \times 2 \times 4 = 166(\text{cm}^2)$

$$(2) 7 - 5 = 2(\text{cm}) \quad (5 \times 4 + 5 \times 2 + 4 \times 2) \times 2 = 76(\text{cm}^2)$$

点拨：求长方体的表面积，要知道长、宽、高，本题的长方体可看为长  $5 \text{ cm}$ ，宽  $4 \text{ cm}$ ，高  $7 - 5 = 2(\text{cm})$ 。

2.  $9 \times 6 + 9 \times 3.5 \times 2 + 6 \times 3.5 \times 2 - 10 = 149(\text{m}^2)$

答：粉刷涂料的总面积是  $149 \text{ m}^2$ 。

3.  $12 \div 3 = 4(\text{cm})$

$$(4 \times 6 + 4 \times 2 + 6 \times 2) \times 2 = 88(\text{cm}^2) \quad 88 \times 3 = 264(\text{cm}^2)$$

答：这三个小长方体的表面积总和是  $264 \text{ cm}^2$ 。

点拨：先求一个小长方体的表面积，再求这三个小长方体的表面积总和。

4.  $10 \times 4 \times 4 = 160(\text{cm}^2)$

答：这时表面积增加了  $160 \text{ cm}^2$ 。

5.  $24 \div (4 \times 2) = 3(\text{cm}) \quad 3 \times 12 \times 2 = 72(\text{cm})$

答：这两个正方体木块原来的棱长总和是  $72 \text{ cm}$ 。

点拨：两个正方体拼成一个长方体，减少 8 条棱。

6. (1)  $18 \quad 12 \quad 6$  (2)  $(30 - 6 - 6) \times (24 - 6 - 6) =$

$$18 \times 12 = 216(\text{cm}^2)$$

答：最多占地  $216 \text{ cm}^2$ 。

一、填一填。(每空 1 分, 共 22 分)

1.  $\frac{7}{7} \times 5 = (\quad) \times 5 = (\quad)$

2.  $\frac{40}{6}$  的 6 倍是  $(\frac{10}{1})$ ;  $\frac{3}{4}$  的  $\frac{1}{2}$  是  $(\frac{3}{8})$ 。

3. 笑笑看一本书, 每天看全书的  $\frac{1}{12}$ , 3 天看全书的  $(\frac{1}{4})$ 。

4. 一瓶油重  $\frac{9}{10}$  kg, 7 瓶这样的油重  $(\frac{63}{10})$  kg;  $\frac{5}{8}$  瓶这样的油重  $(\frac{45}{80})$  kg。

5.  $\frac{14}{5}$  的倒数是  $(\frac{5}{14})$ ; 0.1 的倒数是  $(10)$ 。

6.  $\frac{2}{3}$  日 =  $(\frac{16}{15})$  时       $\frac{7}{25}$  公顷 =  $(\frac{700}{25})$  m<sup>2</sup>       $\frac{3}{8}$  dm<sup>2</sup> =  $(\frac{375}{8})$  cm<sup>2</sup>

7. 在  $\bigcirc$  里填上“>”“<”或“=”。

$36 \times \frac{4}{9} \bigcirc 36$

$\frac{8}{7} \times \frac{4}{3} \bigcirc \frac{4}{3}$

$9 \times \frac{5}{11} \bigcirc \frac{9}{11} \times 5$

8. 一个正方形的边长是  $\frac{5}{82}$  m, 它的周长是  $(\frac{5}{205})$  m, 面积是  $(\frac{25}{6724})$  m<sup>2</sup>。

9. 一桶油重 20 kg, 用去  $\frac{2}{5}$ , 用去  $(8)$  kg, 还剩  $(12)$  kg; 如果再用去  $\frac{1}{5}$ , 还剩  $(9.6)$  kg。

10. 某超市运来 120 箱果汁, 运来的牛奶比果汁多  $\frac{1}{4}$ , 运来的牛奶比果汁多  $(30)$  箱。

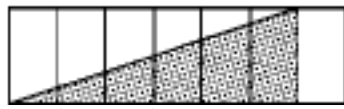

11. 右图中, 涂色部分的面积占整个图形的  $(\frac{1}{2})$ 。

二、判一判。(每题 1 分, 共 6 分)

1. 两个真分数相乘, 积一定是个真分数。 ( )

2. 假分数的倒数都比 1 小。 ( )

3. 3kg 铁的  $\frac{1}{5}$  与 1kg 棉花的  $\frac{3}{5}$  一样重。 ( )

4.  $\frac{2}{7} \times 2 = \frac{2 \times 2}{7 \times 2} = \frac{4}{14} = \frac{2}{7}$  ( )

5. 两根同样长的电线, 第一根剪去  $\frac{1}{2}$  m, 第二根剪去它的  $\frac{1}{2}$ , 则剩下的电线一定一样长。 ( )

6. 因为  $\frac{1}{3} \times \frac{1}{2} \times \frac{1}{7} = \frac{1}{42}$ , 所以  $\frac{1}{3}, \frac{1}{2}, \frac{1}{7}$  互为倒数。 ( )

三、选一选。(每题 2 分, 共 10 分)

1. 下面算式中积大于第一个乘数的算式是 ( )。

A.  $\frac{5}{7} \times \frac{3}{4}$

B.  $\frac{5}{4} \times 2$

C.

D.

$8 \times \frac{1}{6}$

$\frac{1}{9} \times 1$

2. 下面算式( $a$  不为 0)中, 计算结果最小的是( )。

A.  $a \div \frac{1}{2}$   
C.  $a \times \frac{1}{5}$

B.  $a \times \frac{7}{63}$   
D.  $a + \frac{1}{5}$

3. 有两盒都重 250g 的果冻, 第一盒吃了  $\frac{1}{8}$ , 第二盒吃了  $\frac{1}{8}$  kg, 剩下的果冻( )。

- A. 第一盒多  
C. 一样多

- B. 第二盒多  
D. 无法确定

4. 甲数乘乙数再乘乙数的倒数(甲、乙两数均不为 0), 所得结果是( )。

- A. 甲数  
C. 甲、乙两数的积

- B. 乙数  
D. 不确定

5. 一根绳子长 1 m, 连续对折 3 次, 每段绳子长( )m。

A.  $\frac{1}{3}$   
C.  $\frac{1}{8}$

B.  $\frac{1}{6}$   
D.  $\frac{1}{9}$

四、算一算。(1 题 4 分, 2 题 12 分, 共 16 分)

1. 直接写得数。

$$\frac{2}{5} \times \frac{2}{5} =$$

$$\frac{2}{5} \times 7 =$$

---

$$\frac{14}{14}$$

$$\frac{7}{8} \times \frac{16}{7} =$$

$$\frac{5}{5} \times \frac{4}{4} =$$

---

$$\frac{12}{12} \times \frac{5}{5} =$$

$$\frac{5}{16} \times \frac{4}{5} =$$

$$\frac{7}{7} \times \frac{3}{3} =$$

---

$$\frac{12}{12} \times \frac{7}{7} =$$

$$\frac{1}{9} \times 3 =$$

$$\frac{9}{8} \times \frac{1}{3} =$$

---

$$\frac{8}{8} \times \frac{3}{3}$$

2. 计算下面各题。

$$\frac{5}{56} \times \frac{8}{8}$$

$$\frac{4}{35} \times 14$$

$$\frac{15}{16} \times \frac{14}{25}$$

$$\frac{17}{15} \times 45$$

$$\frac{21}{8} \times \frac{24}{7}$$

$$\frac{17}{121} \times \frac{11}{34}$$

五、仔细审题, 按要求完成下面各题(1. 题 6 分, 2 题 4 分, 共 10 分)

1. 细心填。

(1)  $\frac{2}{3}$  时的  $\frac{1}{2}$  是( )分, 1 m 的  $\frac{1}{4}$  是( )cm。

(2) 食堂买来 800 kg 大米，吃了  $\frac{3}{5}$  t，还剩( )kg。

2. 一根钢管锯成 2 段需要  $\frac{4}{5}$  分，如果要锯成 6 段需要几分？

六、画一画。(1 题  $\frac{5}{5}$  分，2 题  $\frac{3}{1}$  分，共 8 分)

1. (1) 把图中方格的  $\frac{8}{3}$  涂红色， $\frac{4}{3}$  涂绿色。

(2) 再把红色方格的  $\frac{4}{4}$  画上斜线。

(3) 画斜线的部分占整个图形的几分之几？

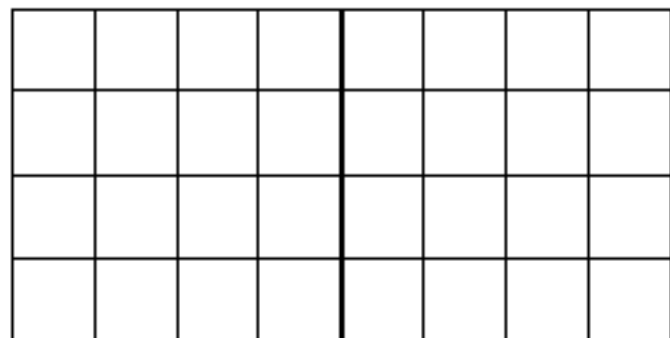

2. 小明和爸爸回家看望奶奶，全程的一半坐火车，余下的路程的  $\frac{2}{3}$  坐汽车，最后剩下的路程步行。请在下面的线段图上表示这三段路程。

小明家  $\rule{10cm}{0.4pt}$  奶奶家

七、先找规律，再填空。(每空 1 分，共 4 分)

1.  $\frac{1}{40}$ ,  $\frac{1}{20}$ ,  $\frac{1}{10}$ , ( ),  $\frac{2}{5}$ , ( )

2.  $\frac{1}{4}$ , 1,  $\frac{1}{3}$ ,  $\frac{1}{9}$ , ( ), ( )

八、解决问题。(1, 2 题每题 4 分，3 题 6 分，其余每题  $\frac{5}{2}$  分，共 24 分)

1. (变式题) 实验小学五(1)班的女生人数占全班人数的  $\frac{5}{12}$ ，其中  $\frac{1}{12}$  的女生是少数民族。(1)班少数民族的女生人数占全班人数的几分之几？

2. 奶奶每天用 30~40 分的时间进行晨练，其中有  $\frac{1}{2}$  的时间练太极拳，奶奶每天练太极拳最短用多长时间？最长呢？

3. (变式题)从甲市到乙市的高速公路大约长 480 km。一辆客车从甲市开往乙市，已经行驶了全程的 $\frac{3}{4}$ 。



(1)在图上用“ $\Delta$ ”标出此时客车的大致位置。

(2)此时客车大约行驶了多少千米？

(3)此时客车距离乙市大约还有多少千米？

4. (变式题)琳琳一家三口去餐厅吃自助餐，共节省了 90 元，他们一家是在哪个时间段吃的自助餐？

每位	150 元
打折方案	
11: 00—13: 00	九折
13: 00—15: 00	八折
15: 00—20: 00	不优惠
20: 00 以后	七折

5. 小冬看一本 96 页的漫画书，第一天看了全书的 $\frac{1}{8}$ ，第二天看的页数是第一天的 $\frac{2}{3}$ ，第三天小冬应从第几页看起？

答案

- 一、1.  $7\frac{7}{2}$  2.  $5\frac{3}{8}$  3.  $1\frac{4}{4}$  4.  $\frac{63}{10}$  5.  $\frac{9}{16}$   
 5.  $\frac{5}{14}$  10 6. 16 2800  $\frac{75}{2}$   
 7. < > = 8  $5\frac{25}{2}$  64  
 9. 8 12  $\frac{58}{5}$

点拨:本题容易犯的错误是审题不认真,把“ $\frac{2}{5}$ ”和“ $\frac{2}{5}$  kg”看成是一样的, $\frac{2}{5}$ 是分率, $\frac{2}{5}$  kg是数量。

10. 30

11.  $\frac{3}{7}$  点拨:涂色部分是整个图形的 $\frac{6}{7}$ 的 $\frac{1}{2}$ , $\frac{6}{7} \times \frac{1}{2} = \frac{3}{7}$ 。

二、1.  $\sqrt{\quad}$

2.  $\times$  点拨:假分数有大于1和等于1两种形式,所以它的倒数可能比1小,也可能等于1。

3.  $\sqrt{\quad}$  4.  $\times$

5.  $\times$  点拨:题目中没有给出两根电线的长度,所以无法比较,只有在两根电线都是1 m长的情况下,剩下的部分才同样长,其他情况剩下的部分都不相等。

6.  $\times$

三、1. B 2. C 3. A 4. A

5. C 点拨:一根绳子对折3次后有 $2 \times 2 \times 2 = 8$ (段), $1 \times \frac{1}{8} = \frac{1}{8}$ (m),故选C。本题容易犯的错误是搞

不清对折3次后的段数,认为是 $2 \times 3 = 6$ (段)。

四、1.  $\frac{4}{25}$  2.  $\frac{1}{4}$   $\frac{1}{3}$   $\frac{5}{2}$   $\frac{1}{3}$   $\frac{1}{4}$   $\frac{3}{8}$

五、1. (1)20 25

点拨: $\frac{2}{3} \times \frac{1}{2} = \frac{1}{3}$ (时), $\frac{1}{3}$ 时=20分;  $1 \text{ m} = 100 \text{ cm}$ ,  $100 \times \frac{1}{4} = 25(\text{cm})$ 。

(2)200

点拨:本题容易将“吃了 $\frac{3}{5}$  t”和“吃了 $\frac{3}{5}$ ”混淆,吃了 $\frac{3}{5}$  t是具体的数量,只需要将 $\frac{3}{5}$  t化成600 kg,买来的千克数-吃了的千克数=剩下的千克数。

2.  $6 - 1 = 5$ (次)  $\frac{4}{5} \times 5 = 4$ (分)

答:如果要锯成6段需要4分。

点拨:锯钢管需要的时间和锯的次数有关。锯成6段只要锯5次,锯成2段要 $\frac{4}{5}$ 分,也就是锯1

次要 $\frac{4}{5}$ 分,那么锯5次需要的时间为 $\frac{4}{5} \times 5 = 4$ (分)。

六、1. (1)略 (2)略

$$(3) \frac{5}{8} \times \frac{3}{4} = \frac{15}{32}$$

答：画斜线的部分占整个图形的  $\frac{15}{32}$ 。

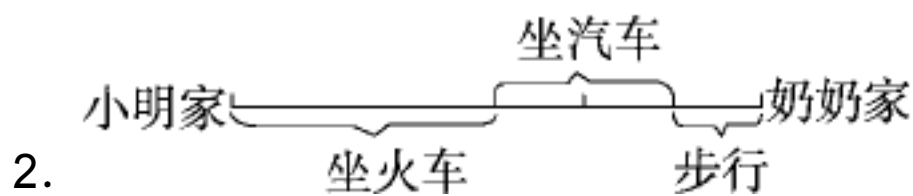

七、1.  $\frac{1}{5} \frac{4}{5}$  2.  $\frac{64}{27} \frac{256}{81}$

八、1.  $\frac{1}{5} \times \frac{1}{12} = \frac{1}{30}$

答：五(1)班少数民族的女生人数占全班人数的  $\frac{1}{30}$ 。

2.  $15(\text{分})$   $40 \times$   $20(\text{分})$

$$30 \times \frac{1}{2} = \frac{1}{2}$$

答：奶奶每天练太极拳最短用 15 分，最长用 20 分。

3. (1)画图略

**点拨：**可以把甲、乙两市之间的路程看成平均分成了 4 份，已行了 3 份。注意：因为从甲市出发，所以现在的位置应靠近乙市。

$$360(\text{km}) \frac{3}{4} (2) 480 \times \frac{3}{4} =$$

答：此时客车大约行驶了 360 km。

$$(3) 480 - 360 = 120(\text{km})$$

答：此时客车距离乙市大约还有 120 km。

4.  $90 \div 3 = 30(\text{元})$   $150 - 150 \times \frac{9}{10} = 15(\text{元})$

$$150 - 150 \times \frac{8}{10} = 30(\text{元})$$

$$150 - 150 \times \frac{7}{10} = 45(\text{元})$$

答：他们一家是在 13:00~15:00 吃的自助餐。

**点拨：**方法不唯一。注意：90 元是一家三口共节省的。

5.  $12(\text{页})$   $12 \times \frac{2}{3}$   $8(\text{页})$

$$96 \times \frac{1}{8} = \frac{1}{3}$$

$$12 + 8 = 20(\text{页}) \quad 20 + 1 = 21(\text{页})$$

答：第三天小冬应从第 21 页看起。

**点拨：**要求第三天小冬应从第几页看起，应先分别求出小冬第一天和第二天看的页数，再求出前两天看的页数和，然后再加 1 即可求解。

## 第四单元达标测试卷

一、填一填。(每空 1 分,共 20 分)

1. 在括号里填上合适的数。

$$3.09 \text{ m}^3 = ( \quad ) \text{ dm}^3$$

$$6.5 \text{ m}^3 = ( \quad ) \text{ L}$$

$$3050 \text{ mL} = ( \quad ) \text{ L}$$

$$2.06 \text{ dm}^3 = ( \quad ) \text{ dm}^3 ( \quad ) \text{ cm}^3$$

2. 在括号里填上合适的单位。

(1) 一支粉笔的体积约是 8( )

(2) 一台洗衣机的体积约是 450( )

(3) 一间仓库的容积约是 600( )

(4) 一瓶眼药水约有 12( )

(5) 一台冰箱的容积约是 180( )

3. 右图是由体积为  $1 \text{ cm}^3$  的小正方体组成的,它一共有( )

个小正方体,体积是( ) $\text{cm}^3$ 。

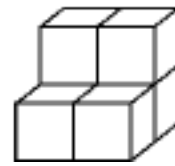

4. 一个长方体中相交于一个顶点的三条棱分别长  $5 \text{ dm}$ ,  $4$

$\text{dm}$ ,  $3 \text{ dm}$ , 它的体积是( ) $\text{dm}^3$ 。

5. 一个长方体的长、宽、高分别是  $a \text{ m}$ ,  $b \text{ m}$ ,  $h \text{ m}$ , 如果将高变为  $3h \text{ m}$ , 长和宽不变, 那么它的体积就是原来的( )倍。

6. 把  $120 \text{ L}$  的水倒入一个从里面量长  $8 \text{ dm}$ , 宽  $5 \text{ dm}$  的长方体空水箱内, 正好倒满。这个水箱深( ) $\text{dm}$ 。

7. 把一个长  $1.8 \text{ m}$ , 宽  $1.2 \text{ m}$ , 高  $1 \text{ m}$  的长方体木块截成一个最大的正方体木块, 这个正方体木块的体积是( ) $\text{m}^3$ 。

8. 王叔叔在一个地面面积为  $15 \text{ m}^2$  的房间里铺设  $2 \text{ cm}$  厚的木地板, 至少需要( ) $\text{m}^3$  木材。

9. 如果一个底面是正方形的长方体, 底面周长是  $32 \text{ cm}$ , 高是  $10 \text{ cm}$ , 那么它的体积是( ) $\text{cm}^3$ 。

10. 从里面量棱长是  $1 \text{ dm}$  的正方体盒子可以装( )个棱长是  $1 \text{ cm}$  的小正方体, 若把这些小正方体一字排开, 可以排( ) $\text{m}$  长。

二、判一判。(每题 1 分,共 5 分)

1. 微波炉的容积就是微波炉的体积。 ( )

2. 用钢笔吸一次墨水, 大约能吸  $1 \sim 2 \text{ L}$ 。 ( )

3. 正方体的棱长扩大为原来的 3 倍, 它的表面积扩大为原来的 9 倍, 它的体积扩大为原来的 27 倍。 ( )

4. 两个相同的正方体, 合并成一个长方体后, 表面积和体积都变小了。 ( )

5. 棱长是  $6 \text{ cm}$  的正方体的表面积和体积相等。 ( )

三、选一选。(每题 2 分,共 8 分) 1

. 求冰箱所占空间的大小就是求冰箱的( )。

A. 容积

B. 体积



1. 如图，把一个鸡蛋放入量杯中，鸡蛋的体积是( )。

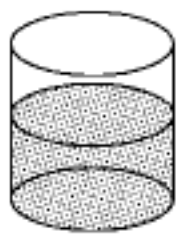

420 mL

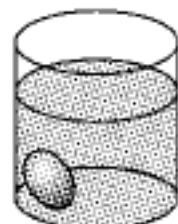

462 mL

- 两个完全相同的长方体，长 6 cm，宽 5 cm，高 3 cm，拼成一个表面积最小的长方体，拼成后的长方体体积是( )。
- 把一根长 2 m 的长方体木料截成相同的三段，表面积比原来增加了 24 dm<sup>2</sup>，这根木料原来的体积是( )。
- 一个盒子，从里面量长 8 dm，宽 4 dm，高 5 dm，这个盒子最多能装( )个棱长是 2 dm 的正方体木块。

六、(变式题)按要求完成下面各题。(  是棱长为 1 cm 的正方体)(每题 4 分，共 8 分)

1. 求装这些小正方体的盒子的表面积和体积。

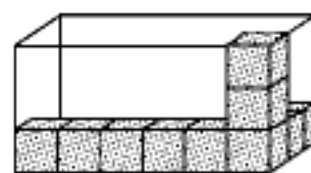

2. 最少添几个小正方体，可以组成一个大正方体？



七、解决问题。(4, 5 题每题 6 分，其余每题 5 分，共 27 分) 1

下面是一种长方体包装的饮料，广告宣传其净含量为 240 mL，乐乐从外面量了量，长 6 cm，宽 5 cm，高 8 cm。请你通过计算判断这个广告宣传的真伪。

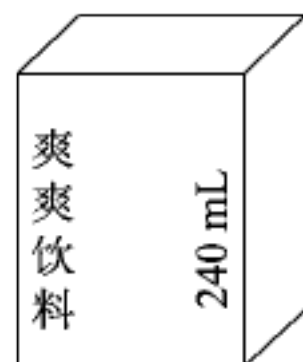

2. (变式题)张叔叔想把一个长 18 cm，宽 15 cm，高 12 cm 的小礼品放进一个长 20 cm，宽 16 cm，体积为 3.52 dm<sup>3</sup> 的包装盒里，装得下吗？

3. (变式题)有甲、乙两个长方体水箱(如图, 单位: cm), 把甲水箱装满水再倒入乙水箱, 乙水箱中水深多少厘米? (水箱的厚度忽略不计)

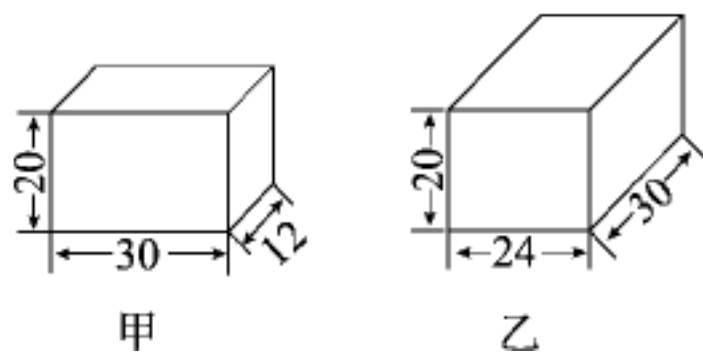

4. (变式题)一个无水观赏鱼缸(如图)中放有一块高为 28cm、体积为  $4200\text{cm}^3$  的假山石, 如果水管以每分 8 L 的流量向鱼缸内注水, 那么至少需要多长时间才能将假山石完全淹没?

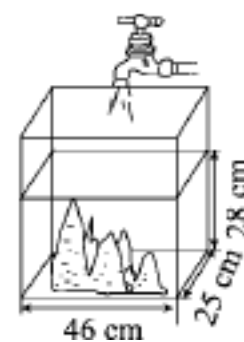

5. 一个用纸板折成的无盖长方体粉笔盒, 从外面量, 长10cm, 宽9cm, 高8cm, 纸板厚1cm, 它的容积是多少立方厘米?

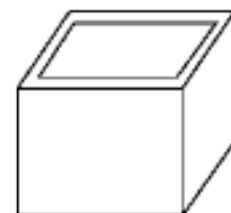

## 答案

一、1. 3090 6500 3. 05 2 60 2

. (1) $\text{cm}^3$ (2) $\text{dm}^3$ (3) $\text{m}^3$ (4) $\text{mL}$ (5) $\text{L}$

3. 6 6 4. 60 5. 3

6. 3 点拨:要求水箱的深,用水的体积除以水箱的底面积即可。

7. 1 8. 0. 3 9. 640

10. 1000 10

点拨:1000个棱长为1cm的小正方体可拼成1个棱长为1dm的大正方体,所以从里面量棱长为1dm的正方体盒子可以装1000个棱长为1cm的小正方体。

二、1.  $\times$  2.  $\times$  3.  $\sqrt{\quad}$

4.  $\times$  点拨:两个相同的正方体,合并成一个长方体后,表面积变小了,但体积的大小不变。

5.  $\times$  点拨:表面积和体积意义完全不同,不可比较。

三、1. B 2. C

3. C

点拨:表面积是 $54\text{dm}^2$ 的正方体,一个面的面积是 $54\div 6=9(\text{dm}^2)$ ,一个面的面积=棱长 $\times$ 棱长,所以正方体的棱长是3dm,则体积是 $3\times 3\times 3=27(\text{dm}^3)$ 。

4. C

四、1. 72 288 288 7 10 412 16 64 96

2. (1) $5\times 5\times 5=125(\text{cm}^3)$

(2) $(12-5)\div 2=3.5(\text{cm})$

$5\times 2\times 3.5=35(\text{cm}^3)$

$3.8.5\text{L}=8.5\text{dm}^3$

$3\times 2\times 2=12(\text{dm}^3)$  12

$-8.5=3.5(\text{dm}^3)$

答:石块的体积为 $3.5\text{dm}^3$ 。

点拨:用放入石块后石块和水的体积和减去原来水的体积,就能求出石块的体积。

五、1.  $42\text{cm}^3$  点拨: $462-420=42(\text{mL})=42(\text{cm}^3)$

2.  $180\text{cm}^3$  点拨:无论怎样拼,体积不变。 $6\times 5\times 3\times 2=180(\text{cm}^3)$  3

.  $120\text{dm}^3$  点拨:  $2\text{m}=20\text{dm}$   $24\div 4=6(\text{dm}^2)$   $6\times 20=120(\text{dm}^3)$

4. 16

点拨:由于此题盒子的高是5dm,只能摆2层棱长是2dm的小正方体,多出的1dm只能空着。此题最容易犯先求盒子的容积,再求正方体木块的体积,最后用盒子的容积除以正方体木块的体积来算装了几个正方体木块这样的错误。

六、1. 长:6cm 宽:3cm 高:3cm

表面积: $6\times 3\times 4+3\times 3\times 2=72+18=90(\text{cm}^2)$

体积: $6\times 3\times 3=54(\text{cm}^3)$

2.  $3\times 3\times 3-7=20(\text{个})$

七、1.  $6\times 5\times 8=240(\text{cm}^3)$

$240\text{cm}^3=240\text{mL}$

因为包装盒的体积为 $240\text{cm}^3$ ,其净含量应低于 $240\text{cm}^3$ ,即低于 $240\text{mL}$ ,所以这个广告宣传是虚假的。

点拨:净含量是指这个包装盒的容积,而 $6\times 5\times 8$ 求的是包装盒的体积,由于这个包装盒有厚度,所以容积应小于体积,故这个广告是虚假的。

2.  $3.52\text{dm}^3=3520\text{cm}^3$

$3520\div (20\times 16)=11(\text{cm})$

$11\text{cm}<12\text{cm}$  答:装不下。

3.  $30\times 12\times 20=7200(\text{cm}^3)$

$7200\div (24\times 30)=10(\text{cm})$

答:乙水箱中水深10cm。

点拨:甲水箱的水倒入乙水箱,水的体积不变,用水的体积除以乙水箱的底面积,就是乙水箱中的水深。

4.  $8\text{L}=8000\text{cm}^3$

$46\times 25\times 28=32200(\text{cm}^3)$

$32200-4200=28000(\text{cm}^3)$   $28000\div 8000=3.5(\text{分})$

答:至少需要3.5分才能将假山石完全淹没。

5.  $10-1-1=8(\text{cm})$   $9-1-1=7(\text{cm})$

$8-1=7(\text{cm})$   $8\times 7\times 7=392(\text{cm}^3)$

答:它的容积是 $392\text{cm}^3$ 。

点拨:要先求出粉笔盒里面的长、宽、高,再求容积。

## 第五单元过关检测卷

一、填空。(每空 1 分, 共 20 分)

1.  $\frac{1}{3}$  的  $\frac{1}{9}$  是( ),  $\frac{1}{9}$  是  $\frac{1}{3}$  的( ), ( ) 的  $\frac{1}{9}$  是  $\frac{1}{3}$ 。

2. 把  $\frac{3}{5}$  m 长的木棒平均分成 3 段, 每段长( )m, 每段是全长的(——), 每段是 1 m 的(——)。

3. ( )m 的  $\frac{4}{9}$  是 16 m, 8 kg 的(——)是  $\frac{12}{5}$  kg。

4. 在  $\bigcirc$  里填上“>”“<”或“=”。

$$\frac{5}{8} \div 5 \bigcirc \frac{5}{8}$$

$$\frac{4}{15} \div 7 \bigcirc \frac{4}{15} \times \frac{1}{7}$$

$$\frac{1.2}{2} \div \frac{1}{3} \bigcirc \frac{1.2}{2}$$

$$\frac{3.1}{4} \times \frac{1}{6} \bigcirc \frac{3.1}{4} \div \frac{1}{6}$$

$$\frac{2.2}{5} \div \frac{2}{3} \bigcirc \frac{5.4}{2} \times \frac{4}{3}$$

$$\frac{4.1}{5} \div \frac{1}{10} \bigcirc \frac{4.15}{5} \times \frac{15}{8}$$

5. 有一瓶 2L 的饮料, 每  $\frac{2}{5}$  L 装一杯, 一共可以装( )杯。

6. 小敏  $\frac{2}{5}$  时行了  $\frac{3}{4}$  km, 她每时行( )km, 她行 1 km 需要( )时。

7. 张师傅  $\frac{2}{3}$  时可以加工 36 个零件, 平均每时加工( )个零件。

8. 有 4 t 货物, 甲车每次运  $\frac{1}{4}$  t, 乙车每次运这批货物的  $\frac{1}{4}$ , 如果用甲车运这批货物, 要运( )次, 如果用乙车运这批货物, 要运( )次。

二、判断。(对的画“√”, 错的画“×”, 每题 2 分, 共 10 分)

1.  $\frac{7}{10} \div 3$  与  $\frac{1}{3} \times \frac{7}{10}$  的结果相同。 ( )

2. 一个整数除以一个分数, 商一定大于这个整数。 ( )

3. 两个数相除的商, 一定比被除数小。 ( )

4. 大于 0 的数除以一个真分数, 商一定大于被除数。 ( )

5. 一个数除以  $\frac{1}{10}$ , 就是把这个数扩大到原来的 10 倍。 ( )

三、选择。(将正确答案的字母填在括号里, 每题 2 分, 共 10 分)

1. 一根铁丝剪成两段, 第一段长  $\frac{5}{9}$  m, 第二段占全长的  $\frac{5}{9}$ , 那么 ( )。

A. 第一段长

B. 第二段长

C. 两段一样长

D. 无法确定哪一段长

2. 下列算式中, 计算结果最大的是( )。

A.  $\frac{3}{7} \div 6$

B.  $6 \div \frac{3}{7}$

C.  $6 \times \frac{3}{7}$

D.  $6 \div \frac{7}{3}$

3. 下列算式中, 与  $9 \div \frac{4}{5}$  结果相等的是 ( )。

A.  $9 \times \frac{4}{5}$

B.  $9 \times \frac{5}{4}$

C.  $\frac{4}{5} \div 9$

D.  $\frac{5}{4} \times 9$

4. 下列算式中, ( ) 的得数大于 8。

A.  $8 \div 7$

B.  $7 \div 8$

C.  $8 \div \frac{7}{8}$

D.  $\frac{7}{8} \div 8$

5. 如果  $a \times \frac{3}{4} = b \div \frac{3}{4}$  ( $a, b$  都不为 0), 则  $a, b$  的大小关系是 ( )。

$a \times \frac{3}{4} = b \div \frac{3}{4}$

A.  $a > b$

B.  $a < b$

C.  $a = b$

D. 无法确定

四、计算。(3 题 5 分, 其余每题 8 分, 共 21 分)

1. 直接写出得数。

$\frac{3}{7} \div \frac{7}{8} =$

$\frac{10}{6} \div \frac{5}{6} =$

$\frac{3}{10} \div \frac{3}{100} =$

$\frac{5}{5} \div \frac{13}{5} =$

$\frac{1}{4} \div \frac{6}{7} =$

$\frac{2}{3} \div \frac{3}{4} =$

$( \quad ) \times 4 = \frac{2}{5}$

$( \quad ) \times \frac{5}{6} = \frac{10}{9}$

2. 解方程。

$\frac{5}{14}x = \frac{5}{9}$

$\frac{3}{2}x = 0.625$

$\frac{1}{2}x = 10$

$\frac{3}{10}x = \frac{12}{5}$

3. 画一画, 算一算。

把一个正方形的  $\frac{3}{4}$  平均分成 4 份, 每份是整个正方形的几分之几?



五、看图列式解答。(8分)

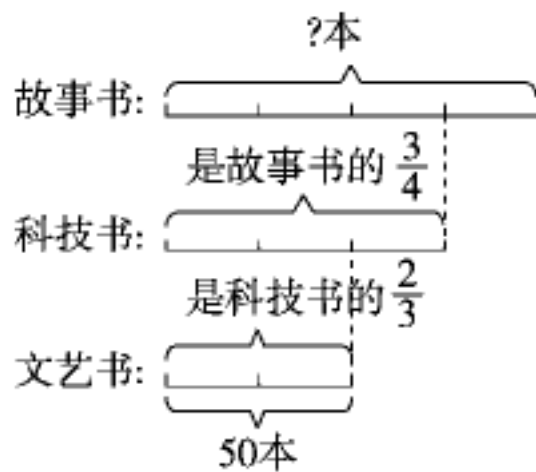

科技书的本数:

故事书的本数:

六、解决问题。(6题 6分, 其余每题 5分, 共 31分)

1. 一座公路桥长 1500 m, 一辆小汽车驶过这座桥用了  $\frac{5}{4}$  分, 这辆小汽车平均每分行了多少米?

2. 一套童装现价比原价降低了  $\frac{3}{25}$ , 正好降低了 15 元, 这套童装原价多少元?

3. 某商场打折销售商品, 所有商品一律八折。下列商品的原价各是多少元?



现价2400元



现价3800元



现价160元

4. 明星小学参加计算机组的人数是参加美术组的人数的 $\frac{2}{3}$ ，参加美术组的人数是参加合唱组的人数的 $\frac{3}{5}$ ，已知参加计算机组的有 18 人，参加美术组的和参加合唱组的各有多少人？(列方程解答)

5.

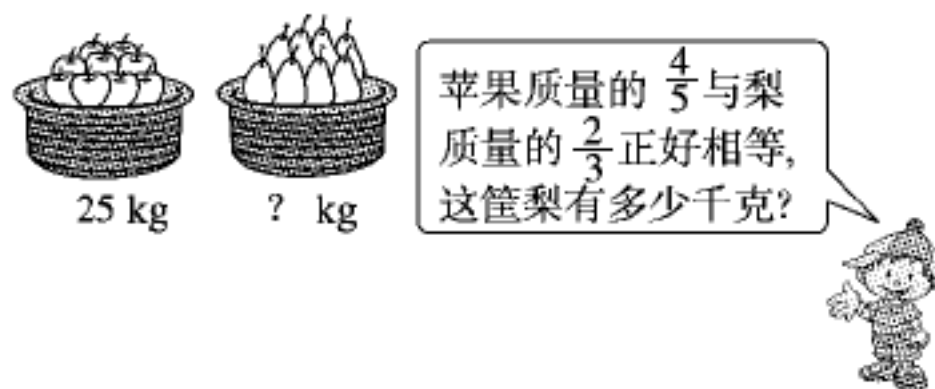

6. 五(1)班开展集邮活动，小玲收集的邮票比小丽多 $\frac{1}{5}$ ，小玲比小丽多收集邮票 30 张，小玲收集的邮票有多少张？

答案

一、 1.  $\frac{1}{27} \frac{1}{3} 3$  2.  $\frac{1}{5} \frac{1}{3} \frac{1}{5}$   
 3.  $36 \frac{3}{10}$  4.  $< = > < < >$   
 5. 5 6.  $\frac{15}{8} \frac{8}{15}$  7. 54 8. 16 4

二、 1.  $\checkmark$  2.  $\times$  3.  $\times$  4.  $\checkmark$  5.  $\checkmark$

三、 1. B 2. B 3. B 4. B 5. A

四、 1.  $\frac{24}{49} 12 10 \frac{25}{13} \frac{7}{24} \frac{8}{9} \frac{1}{10} \frac{4}{3}$

2.  $x = \frac{14}{9} \quad x = \frac{5}{12} \quad x = 20 \quad x = 8$

3.  $\frac{3}{4} \div 4 = \frac{3}{16}$  (画图略)

五、  $50 \div \frac{2}{3} = 75$ (本)  $75 \div \frac{3}{4} = 100$ (本)

六、 1.  $1500 \div \frac{5}{4} = 1200$ (m)

答：这辆小汽车平均每分行行了 1200 m。

2.  $15 \div \frac{3}{25} = 125$ (元) 答：这套童装原价 125 元。

3. 电视机： $2400 \div \frac{8}{10} = 3000$ (元)

电脑： $3800 \div \frac{8}{10} = 4750$ (元)

电饭锅： $160 \div \frac{8}{10} = 200$ (元)

答：电视机原价 3000 元，电脑原价 4750 元，电饭锅原价 200 元。

4. 解：设参加美术组的有  $x$  人。

$$\frac{2}{3}x = 18 \quad x = 27$$

设参加合唱组的有  $y$  人。

$$\frac{3}{5}y = 27 \quad y = 45$$

答：参加美术组的有 27 人，参加合唱组的有 45 人。

5.  $25 \times \frac{4}{5} = 20$ (kg)  $20 \div \frac{2}{3} = 30$ (kg)

答：这筐梨有 30 kg。

6.  $30 \div \frac{1}{5} = 150$ (张)  $150 + 30 = 180$ (张)

答：小玲收集的邮票有 180 张。

## 第六单元达标测试卷

一、填一填。(1题8分,其余每题10分,共38分)

1. 以学校为观测点。

- (1)书店在学校的( )偏( ) ( )方向( )m处。  
 (2)车站在学校的( )偏( ) ( )方向( )m处。  
 (3)超市在学校的( )偏( ) ( )方向( )m处。  
 (4)小明家在学校的( )偏( ) ( )方向( )m处。

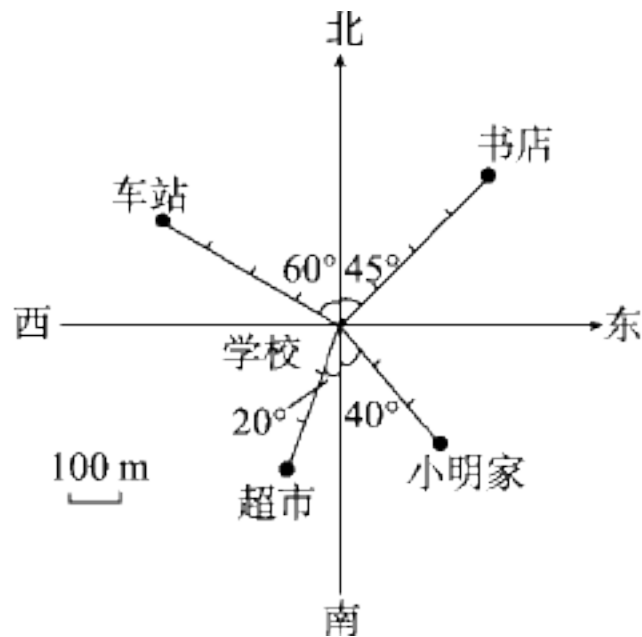

2. 下面是光明乡三个村庄的平面图。

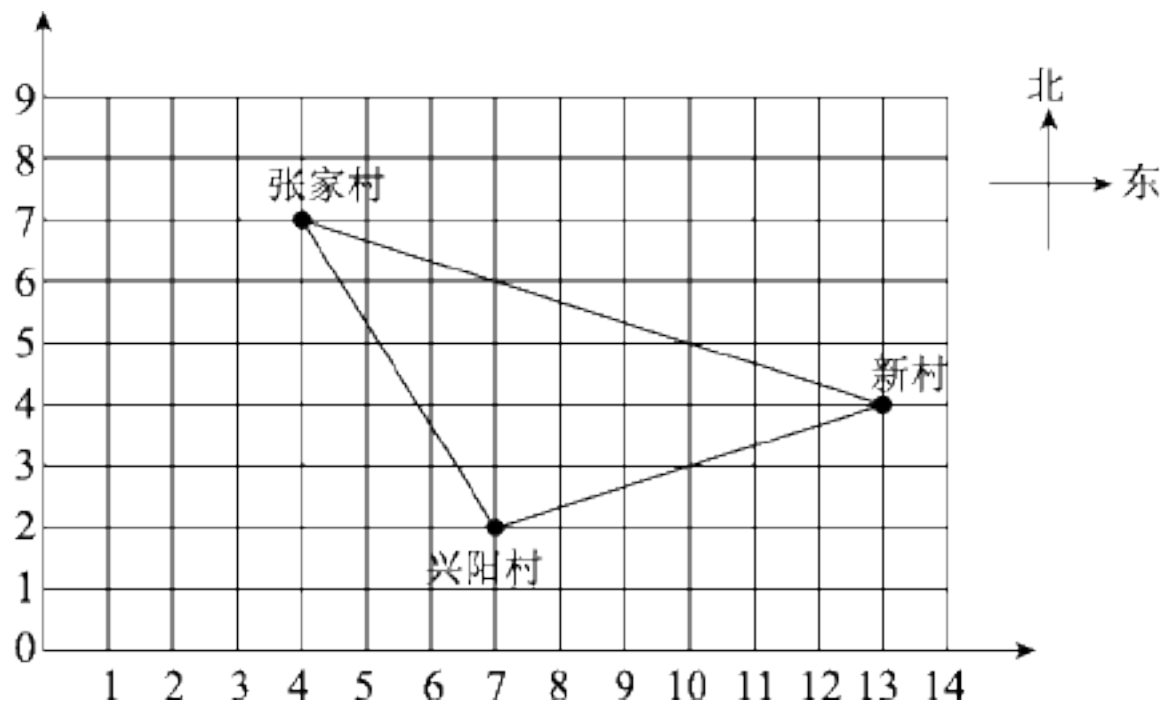

- (1)三个村庄在图上的位置是兴阳村(\_\_\_\_\_, \_\_\_\_\_); 新村(\_\_\_\_\_, \_\_\_\_\_); 张家村(\_\_\_\_\_, \_\_\_\_\_)。  
 (2)以兴阳村为观测点, 张家村在( )偏( )的方向上, 新村在( )偏( )的方向上。

3. 根据下面的平面图填空。

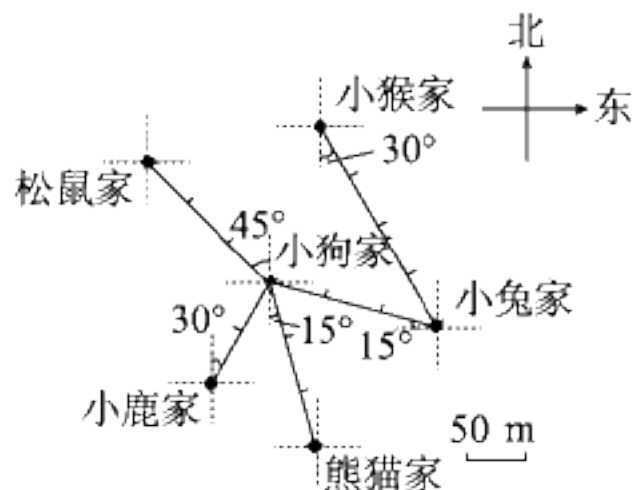

- (1)松鼠家在小狗家的( )偏( ) ( )的方向, 距离( )m。  
 (2)小狗家在小鹿家的( )偏( ) ( )的方向, 距离( )m。

(3)熊猫家在小狗家的( )偏( )( )的方向,距离( )m。

(4)小狗家在小兔家的( )偏( )( )的方向,距离( )m。

(5)小兔家在小猴家的( )偏( )( )的方向,距离( )m。

4. 下图是某市 8 路公共汽车行驶路线图。

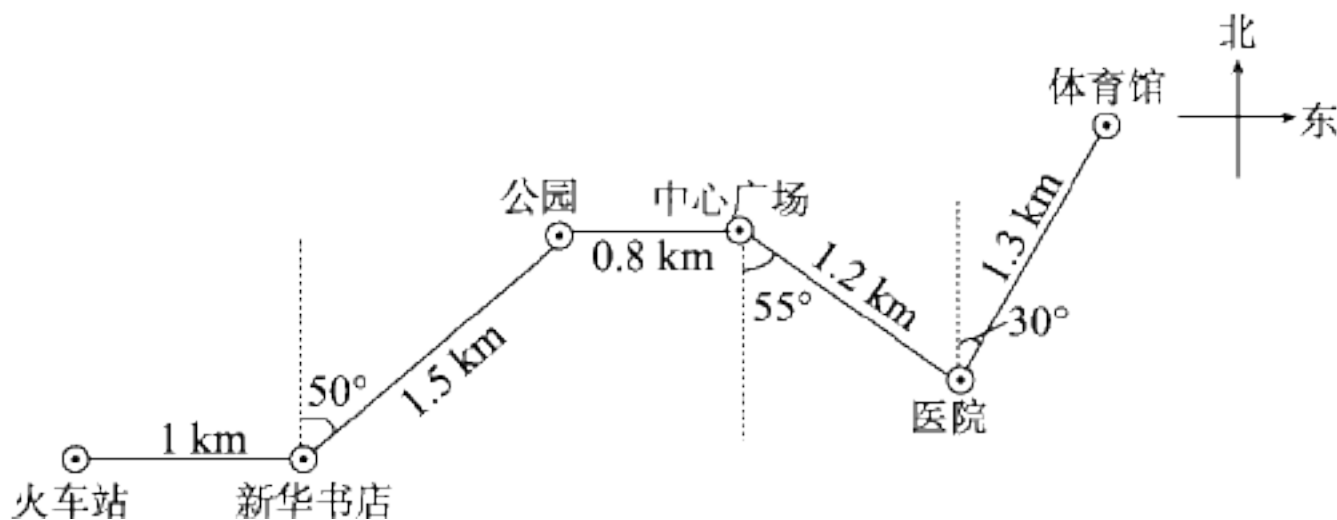

(1)8 路公共汽车从火车站出发, 向东行( )km 到达新华书店, 再向( )偏( ) $50^\circ$ 方向行( )km 到达公园。

(2)8 路公共汽车由中心广场向南偏( )( )方向行( )km 到达医院, 再向北偏( )( )方向行( )km 到达体育馆。

二、判一判。(每题 2 分, 共 8 分)

- 只要知道方向或距离就可以确定物体的位置。 ( )
- 王刚在赵强的南偏西  $50^\circ$  方向上, 则赵强在王刚的北偏东  $40^\circ$  方向上。 ( )
- 北偏西  $40^\circ$  还可以说成西偏北  $50^\circ$ 。 ( )
- 如图, 甲地在乙地的北偏东  $50^\circ$  方向上。 ( )

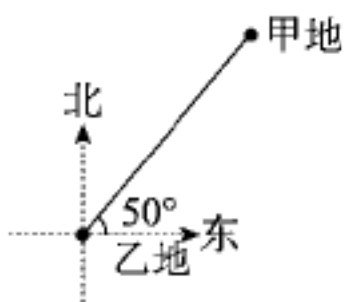

三、找一找。(每题 3 分, 共 6 分)

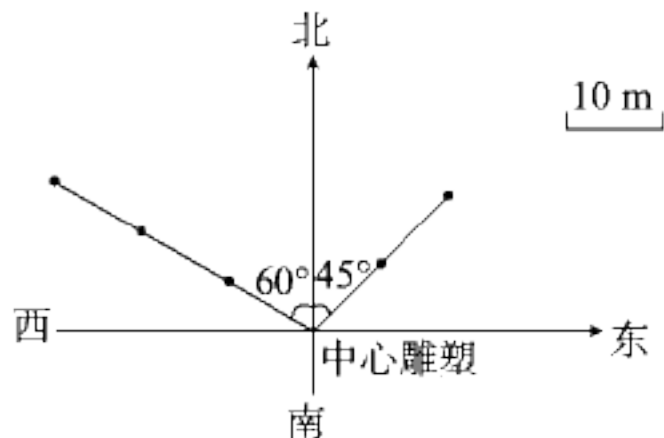

根据下面的描述, 在平面图上标出芍药园和月季园所在的位置。

- 芍药园在中心雕塑北偏东  $45^\circ$ , 20 m 处。
- 月季园在中心雕塑北偏西  $60^\circ$ , 30 m 处。

四、细心填一填。(每空 2 分, 共 12 分)

1. 小强看小林在( )方向上, 小林看小强在( )方向上。

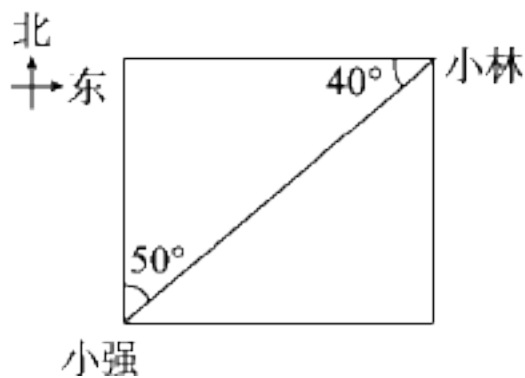

2. 你可以借助下图边找边填。

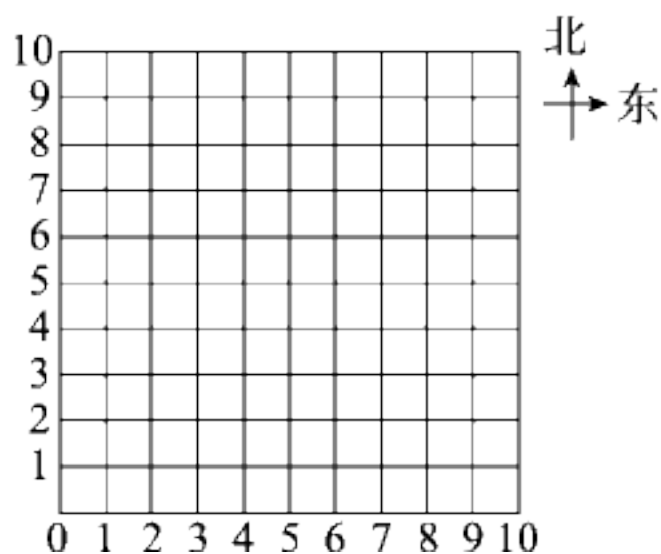

如果图中一个小正方形的对角线的长是 50 m, 则

点(1, 1)北偏东  $45^\circ$  方向 100 m 处是点( );

点(7, 1)北偏西  $45^\circ$  方向 150 m 处是点( );

点(2, 9)南偏东  $45^\circ$  方向 250 m 处是点( );

点(8, 5)南偏西  $45^\circ$  方向 100 m 处是点( )。

五、(变式题)说一说。(6 分)

小兔星期天想从家到小羊家, 你能根据下面的平面图告诉小兔走法吗?

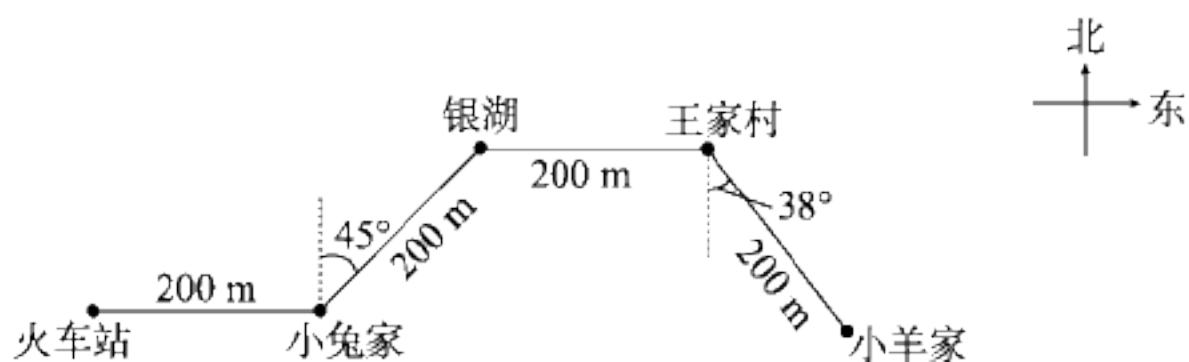

六、画一画。(1 题 12 分, 其余每题 9 分, 共 30 分)

1. 根据下面的描述，在平面图上画出各场所的位置。

(1) 小丽家在广场北偏西  $20^\circ$  方向距广场 600 m 处。

(2) 小彬家在广场南偏西  $45^\circ$  方向距广场 1200 m 处。

(3) 柳柳家在广场南偏东  $30^\circ$  方向距广场 900 m 处。

(4) 军军家在广场北偏东  $40^\circ$  方向距广场 1500 m 处。

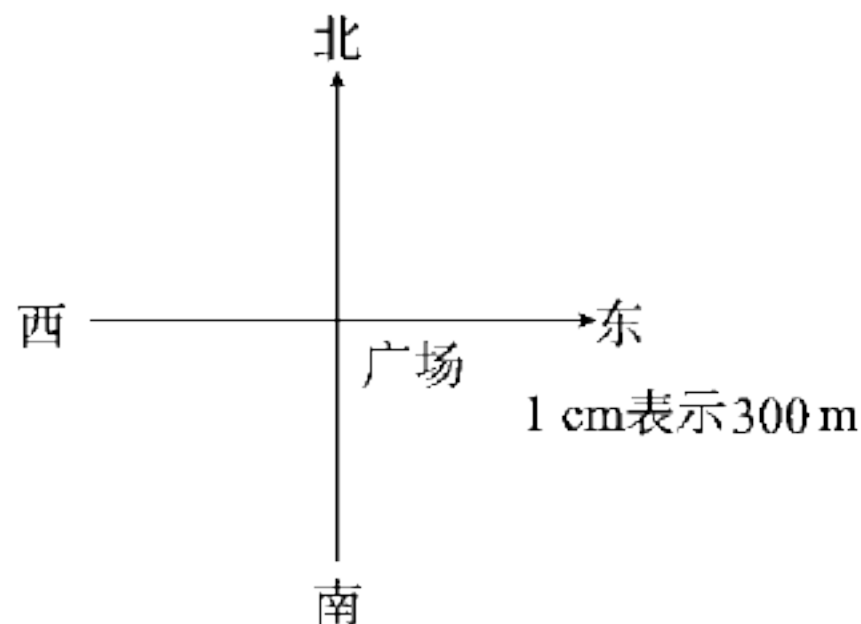

2. 下图是欢乐大世界游乐场平面图，以售票处为观测点，请你表示出梦幻王国的位置。想一想，画一画。

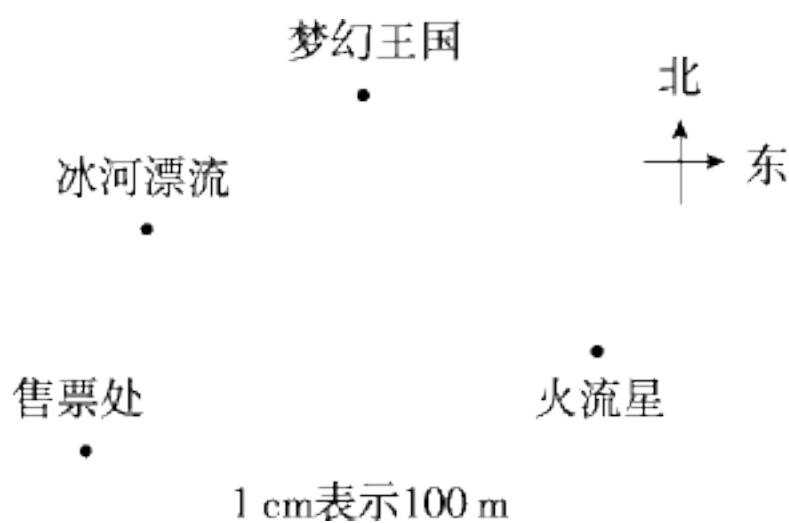

梦幻王国在售票处( )偏( )( ) $^\circ$ ，距离售票处( )m。

3. 根据东东的描述，把他行走的路线图画完整。



我从学校出发向北偏东约  $60^\circ$  方向走 300 m 后向东走 100 m，再向北偏西约  $40^\circ$  方向走 300 m 就到家了。

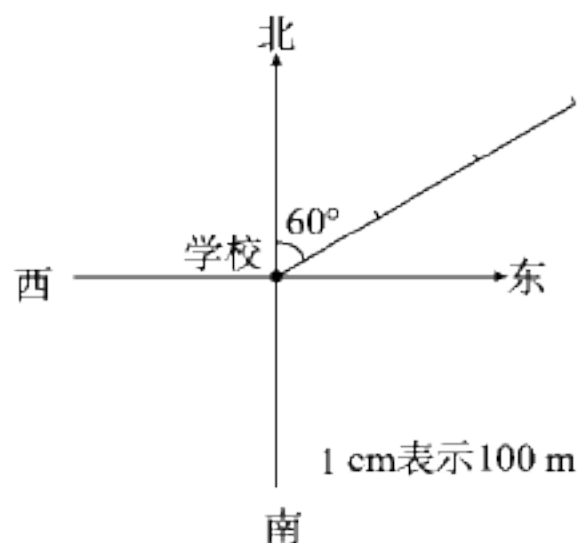

## 答案

- 一、1. (1)北 东  $45^\circ$  400  
 (2)北 西  $60^\circ$  400  
 (3)南 西  $20^\circ$  300  
 (4)南 东  $40^\circ$  300

2. (1) (7, 2) (13, 4) (4, 7)

(2)北 西 北 东 3

- . (1)北 西  $45^\circ$  150

(2)北 东  $30^\circ$  100

(3)南 东  $15^\circ$  150

(4)北 西  $75^\circ$  150

(5)南 东  $30^\circ$  200

4. (1)1 北 东 1.5

(2)东  $55^\circ$  1.2 东  $30^\circ$  1.3

- 二、1.  $\times$  2.  $\times$  3.  $\checkmark$  4.  $\times$

三、右边为芍药园 左边为月季园

- 四、1. 北偏东  $50^\circ$  南偏西  $50^\circ$

**点拨:**小强看小林是把小强看作观测点,小林看小强是把小林看作观测点,观测点不同,得到的结果也是不同的。

2. (3, 3) (4, 4) (7, 4) (6, 3)

**点拨:**在做本题时,要先找准起点,再弄清方向,最后确定距离,才能找到最终的点的位置。

- 五、小兔从家先向北偏东  $45^\circ$  方向走 200 m 到银湖,再向东走 200 m 到王家村,最后向南偏东  $38^\circ$  方向走 200 m 到小羊家。

- 六、1.

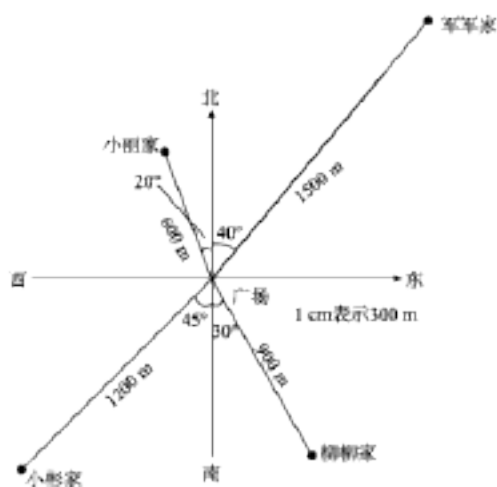

2. 略

- 3.

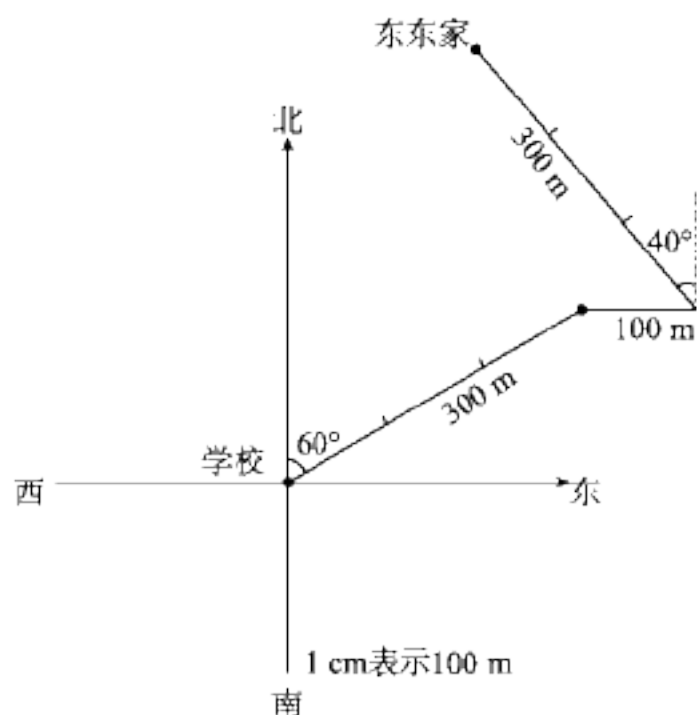



$$3y - \frac{1}{2}y = 12.5$$

$$3x - 0.5 = 2.8$$

3. 看图列方程，并解方程。

(1)

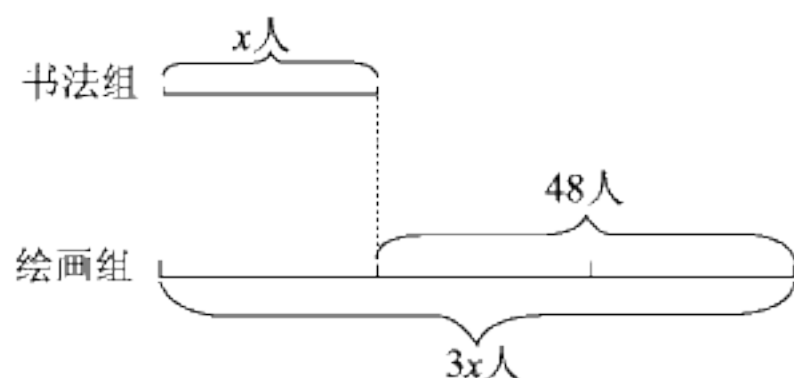

(2) 梯形面积为  $189 \text{ cm}^2$ 。

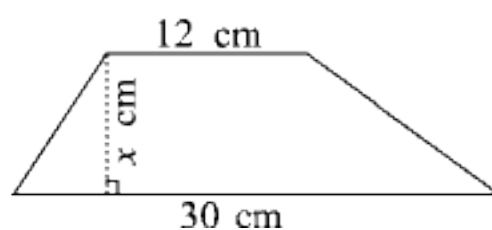

(3)

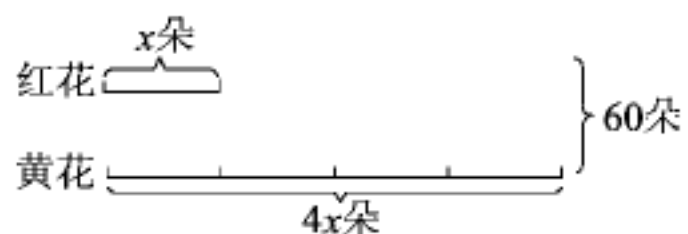

(4)



四、根据题意写出等量关系，再列方程求解。(每题 5 分，共 10 分)

1. 丁丁买了 8 张光盘，冬冬买了 10 张同样的光盘，两人一共付了 144 元。每张光盘多少元？

---

以上内容仅为本文档的试下载部分，为可阅读页数的一半内容。如要下载或阅读全文，请访问：

<https://d.book118.com/098100141127006101>