

(人教版) 数学五年级上册寒假“天天练”作业设计

【训练1】

_____月_____日 星期_____

一、计算小能手

1. 用竖式计算，带※的要验算。

$$6.5 \times 3.04 =$$

$$\ast 6.09 \div 5.8 =$$

$$22.3 \div 1.7 \approx$$

(结果精确到百分位)

2. 计算下面各题，能简算的要简算。

$$0.31 + 0.31 \times 99$$

$$(12.6 - 5.1) \times 2.4 - 8.3$$

$$36 \div [(15.9 + 2.82) \div 26]$$

3. 计算下面图形中涂色部分的面积。(单位：厘米)

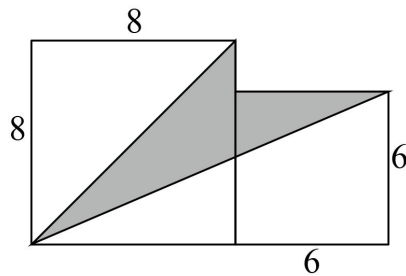
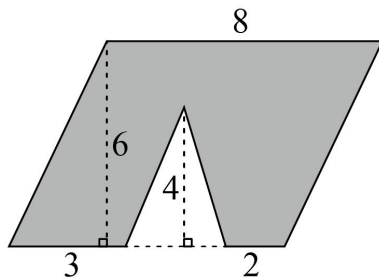

4. 解方程。

$$2.6 + 3.4x = 23$$

$$12.3 \div x = 8.2$$

$$2x - 12 \times 3 = 26$$

二、生活与数学

1. 扬州，它不仅是一座历史文化名城，也是世界美食之都哦！一位游客在旅游景点购买了4袋三丁包子和5袋汤包，一共用去95.5元，其中三丁包每袋12.5元，汤包每袋多少元？(列方程解答)

2. 林老师的手机上网流量收费标准是：10G 以内 15 元；超过 10G 后每 1G 收费 2.5 元（不足 1G 按 1G 计算）。他 10 月份的上网流量是 13.3G，应付多少钱？

三、探索与实践

1. 根据下图，完成问题。

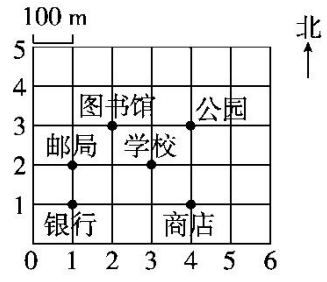

- (1) 学校的位置是(,)。从学校往西 200 m，再往南 100 m 就是()。
- (2) 乐乐家在学校以北 200 m，再往东 300 m 处；琦琦家在学校以东 200 m，再往北 200 m 处。在图中标出他们两家的位置。
- (3) 上周日，乐乐从家出发后回家前的行走路线是 $(5, 4) \rightarrow (2, 3) \rightarrow (4, 3)$ ，他去的地方依次是()、()、()。

2. 在两条平行线之间分别画一个三角形和一个平行四边形，使它们的面积都和图中梯形的面积相等。

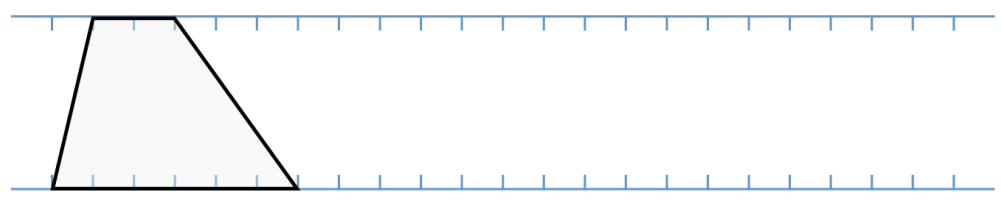

四、提升与拓展

● 如下图，用灰色和白色的小正方形拼成大正方形。（每个小正方形的边长为 1）

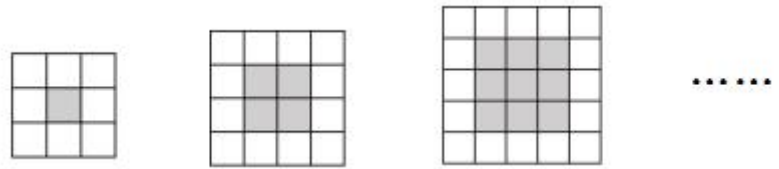

- (1) 像这样拼下去，当大正方形边长为 6 时，需要()个白色小正方形。
- (2) 像这样拼下去，当大正方形边长为 n 时，需要()个白色小正方形；当 $n=32$ 时，需要()个灰色小正方形。

【训练2】

_____月_____日 星期_____

一、计算小能手

1. 用竖式计算，带※的要验算。

$$\text{※} 2.94 \times 1.8 =$$

$$0.38 \times 8.2 \approx$$

(结果保留两位小数)

$$\text{※} 40.8 \div 0.34 =$$

2. 计算下面各题，能简算的要简算。

$$2.5 \times (0.4 + 0.8)$$

$$9.6 \times 101 - 9.6$$

$$6.12 \div [4.5 \times (0.45 - 0.29)]$$

3. 求下面图形的面积。

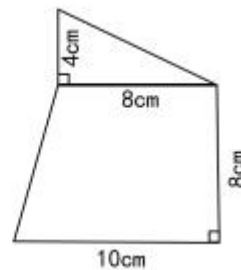
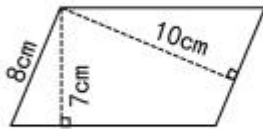

4. 解方程。

$$21.3x - 18.8x = 1$$

$$3.96 + 1.8x = 20.16$$

$$3(x - 2.1) = 8.4$$

二、数学与生活

1. 停车场停着一些小轿车和一些三轮车，已知它们的轮子加起来共有84个，并且小轿车的辆数和三轮车的辆数相同，那么小轿车和三轮车各有多少辆？（列方程解决）

2. 一间房子要用正方形地砖铺地。如果用边长 0.4 米的正方形地砖，一共需要 450 块；如果改用边长 0.3 米的正方形地砖，一共需要多少块？

三、探索与实践

1. 在下面的方格图中分别画出一个三角形、一个平行四边形和一个梯形，使它们的面积都是 8 平方厘米。（每个小方格表示 1 平方厘米）

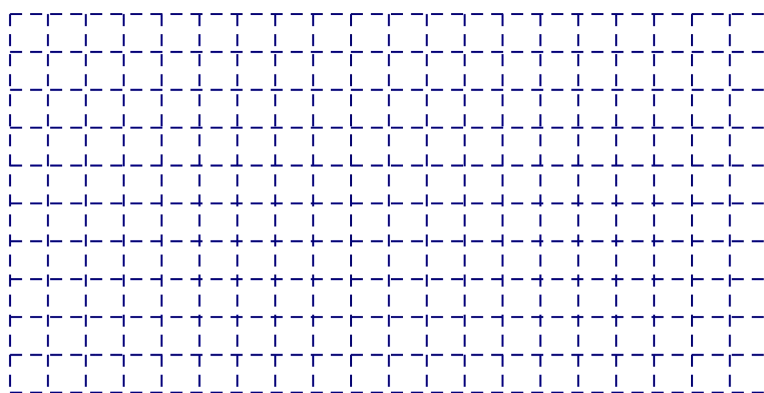

2. 把下图中两个同样的三角形拼成一个周长最长的平行四边形，这个平行四边形的周长是（ ）。

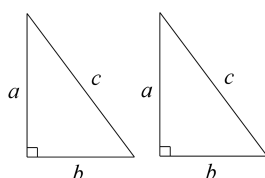

四、提升与拓展

● 如图所示，摆 1 个正方形用 4 根小棒，摆 2 个正方形用 7 根小棒，摆 3 个正方形用 10 根小棒……照这样，摆 6 个正方形用（ ）根小棒，摆 n 个正方形用（ ）根小棒。



【训练3】

_____月_____日 星期_____

一、计算小能手

1. 用竖式计算，带※的要验算。

$$0.26 \times 10.5 =$$

$$\ast 0.036 \div 0.24 =$$

$$10.42 \div 2.6 \approx$$

(结果保留两位小数)

2. 计算下面各题，能简算的要简算。

$$7.36 + 9.6 \div 3.2$$

$$4.5 \div 2.5 \div 4$$

$$6.46 \div 3.4 \times 101 - 1.9$$

$$18 \div [1.5 \times (2.35 - 0.75)]$$

3. (1) 计算下面图形的面积 (单位: 厘米)

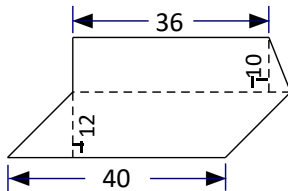

(2) 计算下图中阴影部分的面积 (单位: 厘米)

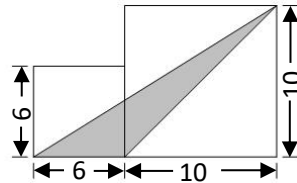

4. 解方程。

$$15x + 3.8 \times 12 = 87.6$$

$$5.6x + 4x = 17.28$$

二、数学与生活

1. 从地球上向月球发射的一个激光信号，经过 2.56 秒收到从月球反射回来的信号。已知光速是 30 万千米 / 秒，算一算，这时月球到地球的距离是多少万千米？

2. 某市市民用电实行峰谷电价，收费标准如下：

时 段	峰时 (8: 00~21: 00)	谷时 (21: 00~次日 8: 00)
价 格	0.55 元/千瓦·时	0.35 元/千瓦·时

●乐乐家上个月共付电费 63.6 元，其中峰时电量是 80 千瓦·时，那么谷时电量是多少千瓦·时？

三、探索与实践

1. 在下面的方格图中，以线段 AB 为底分别画出一个平行四边形和一个三角形，使它们的面积都是 12cm^2 。（每个小方格表示 1cm^2 ）

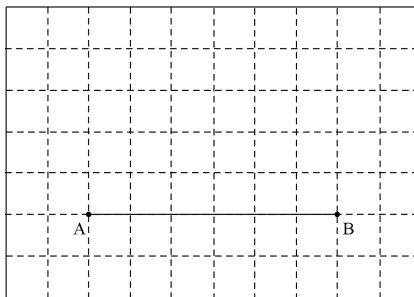

2. 如图，用木条钉成一个长方形，双手沿一对角线拉成平行四边形。木条围成图形的面积与原来相比，（ ）(填“变大”或“变小”)了，原因是：_____。

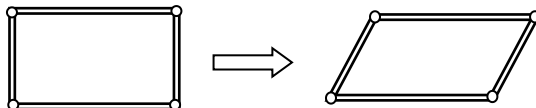

四、提升与拓展

●先找出下表中每行数的排列规律，再用含有字母的式子填出空格。

1	2	3	4	5	...	n	...
2	4	6	8	10
1	3	5	7	9

【训练4】

_____月_____日 星期_____

一、计算小能手

1. 用竖式计算，带※的要验算。

$$\text{※}117.3 \div 0.46 =$$

$$\text{※}5.3 \times 0.26 =$$

$$2.7 \div 4.6 =$$

(结果保留两位小数)

2. 计算下面各题，能简算的要简算。

$$3.54 \times 19 - 9 \times 3.54$$

$$0.36 + 0.96 \div 32$$

$$(1.3 + 2.1) \div 0.25 \times 3.5$$

3. 计算下面图形的面积。(单位:cm)

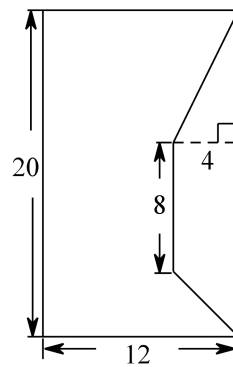
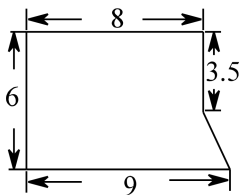

4. 解方程

$$13x - 6.8x + x = 46.8$$

$$(x + 4) \div 5 = 6$$

二、生活与数学

1. 图书室科技书的本数比文艺书的3倍少75本，科技书有495本。文艺书有多少本?(列方程解答)

2. 琦琦用彩纸制作了一条花边，一共排列了8朵花，每朵花的宽是4.5厘米，每相邻两朵花之间的距离是1.2厘米（如图）。你能算出这条花边一共长多少厘米吗？

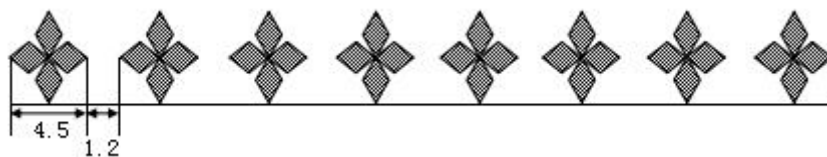

三、探索与实践

1. 学校在银行的南偏东 40° 方向 800 米处。在图中标出市政府的位置。

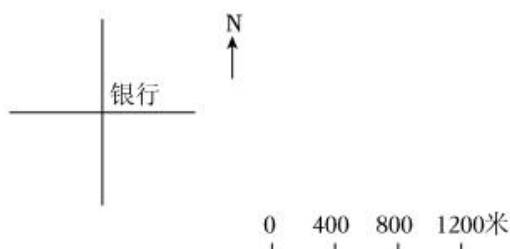

2. 下面每个小方格是边长为 1 厘米的小正方形，请在方格图中分别画一个三角形、平行四边形和梯形，使它们的面积都是 6 cm^2 。（请标出所画图形的底和高，并将图形用阴影表示）

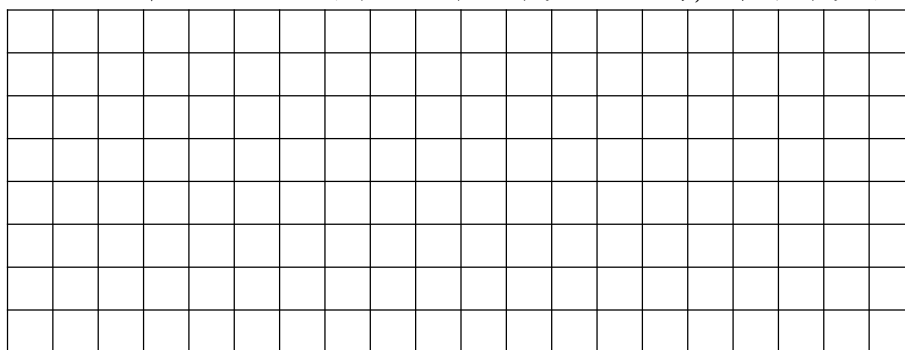

四、提升与拓展

● 如图，把边长 1 厘米的小正方形依次拼成有涂色部分的长方形，照这样的规律拼下去……

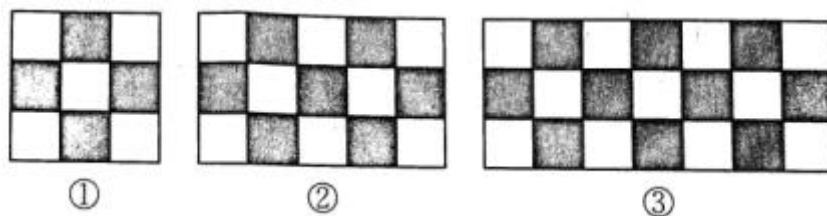

- (1) 拼成的第 6 个长方形中涂色小正方形有 () 个。
 (2) 拼成的第 m 个长方形中涂色小正方形有 () 个。

【训练5】

_____月_____日 星期_____

一、计算小能手

1. 用竖式计算，带※的要验算。

$$\text{※}22.78 \div 3.4 =$$

$$\text{※}1.04 \times 3.5 =$$

$$7.04 \div 1.9 \approx$$

(结果精确到百分位)

2. 计算下面各题，能简算的要简算。

$$1.25 \times 0.25 \times 3.2$$

$$79.3 \times 0.8 - 9.3 \times 0.8$$

$$18.8 \div [0.2 \times (7.6 - 2.9)]$$

3. 计算下面图形中阴影部分的面积。

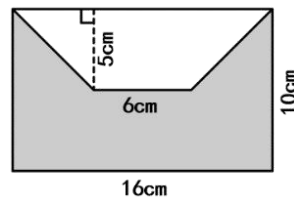
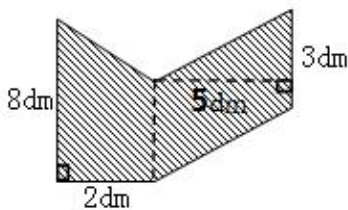

4. 解方程。

$$x \div 3 = 1.5$$

$$3(x - 3) = 21$$

$$5x + 3 \times 0.4 = 4.5$$

二、生活与数学

1. 根据相关研究，室内景点低于1平方米/人，室外景点低于0.75平方米/人时，就会有发生踩踏事故的危险。在一个古镇景点，舞台前有一片上底是30米，下底是50米，高是60米的梯形室外场地。为保证安全，这片场地最多只能容纳多少人同时观看节目？

2. 周末，李小飞约好友一起去爬山，上山后，他们沿原路返回，共用了4小时。如果上山用了2.4小时，下山每小时走1.5千米，那么他们上山、下山平均每小时走多少千米？

三、探索与实践

1. 在如图的方格图上标出点A(1, 2)、B(2, 4)、C(7, 4)、D(6, 2)，并依次连成封闭图形。

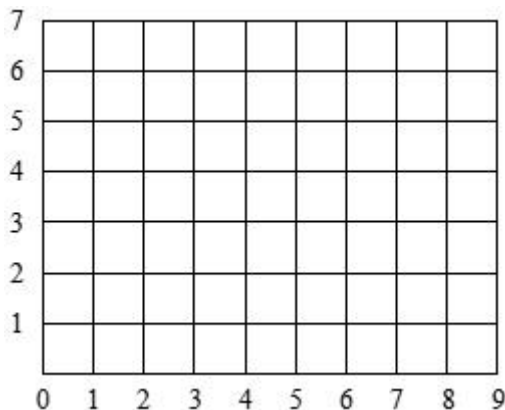

2. 古代数学著名《九章算术》中记载的三角形面积计算方法是“半广乘正从”（“广”指三角形的底，“从”指三角形的高）（如右图）。如果三角形的底是14厘米，高是5厘米，那么转化成长方形的长是（ ）厘米，宽是（ ）厘米，面积是（ ）平方厘米。

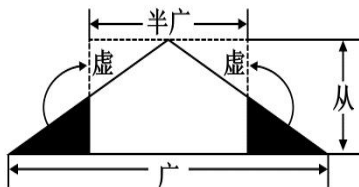

四、提升与拓展

● 用若干张边长1厘米的正方形纸片像下图这样依次摆出1层、2层、3层……的图形。

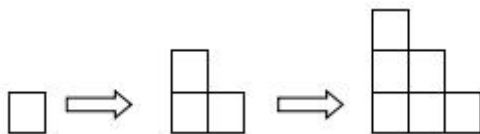

- (1) 像这样摆4层，摆成的图形的周长是（ ）厘米。
- (2) 像这样摆n层，摆成的图形的周长是（ ）厘米；当n=15时，摆成的图形的周长是（ ）厘米。

【训练6】

_____月_____日 星期_____

一、计算小能手

1. 用竖式计算，带※的要验算。

※ $1.58 \times 2.5 =$

$0.32 \times 2.18 \approx$

※ $12.36 \div 1.2 =$

(结果保留两位小数)

2. 计算下面各题，能简便的用简便方法计算。

$0.8 \times [(5 - 0.68) \div 1.2]$

1.25×3.2

$15.29 + 4.2 + 4.71 + 5.8$

$55.4 \times 0.9 + 5.54$

3. 计算下面图形的面积。

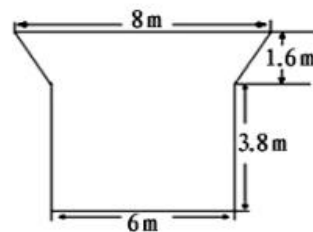
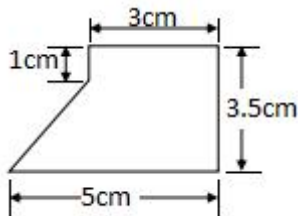

4. 解方程。

$(2x + 3) \div 0.5 = 10$

$1.3x + 1.5x = 0.14$

二、生活与数学

1. 李大爷用 58 米长的篱笆，在靠墙的地方围了一块梯形菜地（如图）。梯形菜地的面积是多少平方米？

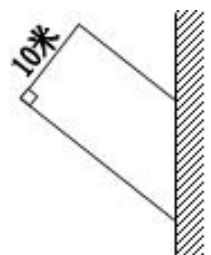

2. 某市出租车的收费标准是：3 千米以内一律 11 元，超出 3 千米的部分，每千米收费 2.4 元。亮亮和爸爸乘坐出租车从家到博物馆，一共付车费 23 元，亮亮家离博物馆的路程是多少千米？

三、探索与实践

1. 下面每个小正方形的边长都表示 1 厘米。

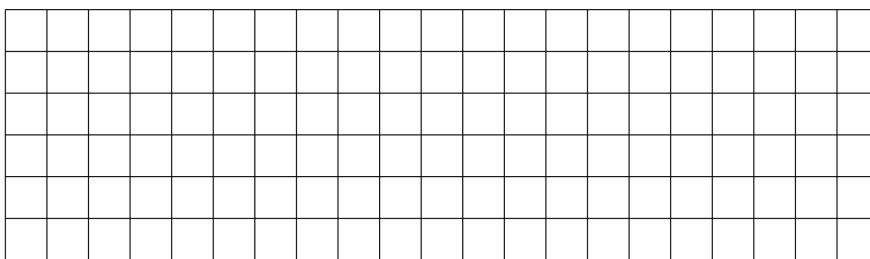

(1) 画一个面积 12 平方厘米，高 4 厘米的三角形。

(2) 画一个面积与三角形相等的平行四边形。

2. 用 48 个边长 1 厘米的正方形拼成正方形拼成长方形，有多少种不同的拼法？它们的周长各是多少？拼一拼，算一算。

长/cm					
宽/cm					
周长/cm					

四、提升与拓展

● 小朋友们玩搭积木游戏，所搭成的积木形状如下图。根据规律，搭第 4 次时，需要积木()个，搭 n 次时需要积木()个。



【训练 7】

_____月_____日 星期_____

一、计算小能手

1. 用竖式计算。

$$0.75 \times 1.04 =$$

$$5.25 \div 2.7 =$$

$$4.25 \div 0.66 \approx$$

(商用循环小数表示)

(商保留两位小数)

2. 计算下面各题，能简算的要简算。

$$3.45 \times 3.4 + 6.6 \times 3.45$$

$$12.5 \times 48$$

$$36 \times [(5 - 0.68) \div 12]$$

$$54.79 - (8.8 + 45.79)$$

3. 计算下面图形的面积。

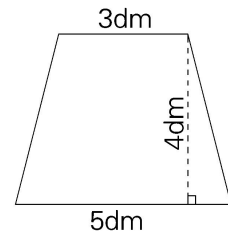
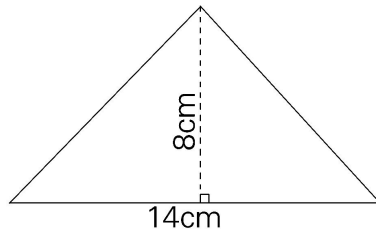
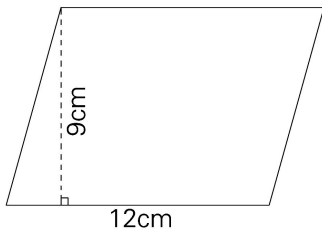

4. 解方程。

$$x - 0.25x = 2.8 + 0.2$$

$$12 \times 6 + 8x = 120$$

二、生活与数学

1. A、B 两地相距 150 km，甲、乙两人同时骑自行车从两地相对出发，甲每小时行 16 km，4 小时后两人还相距 30km，乙每小时行多少千米？（用方程解）

2. 为了帮助市民“停好车、好停车”，“智泊南通”智慧停车小程序正式上线，用户通过“智泊南通”小程序或南通百通入口，一键授权即可使用。欢欢一家周末开车去南大街，停车场收费标准如下表，欢欢家停车时间段是：10:25—12:50，欢欢爸爸取车时需要支付多少元？

收费标准		24 小时封顶
2 小时内	1.5 元/15 分钟	50 元
2 小时后	2.5 元/15 分钟	

(不足 15 分钟的按 15 分钟收费，四舍五入取到整元)

三、探索与实践

1. 下面每个小方格代表 1 平方厘米。

- (1) 在方格纸上，以线段 AB 为底画一个面积为 8 平方厘米的三角形。
- (2) 画一个与三角形面积相等，底也相等的平行四边形。

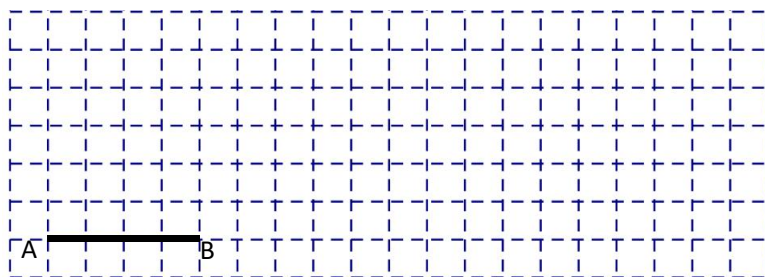

2. 下面的图形中，有 () 个图形面积相等。

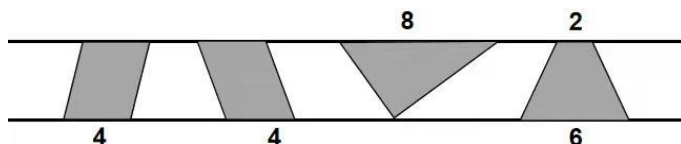

四、提升与拓展

● 用若干张正三角形纸片摆图形 (如下图) :

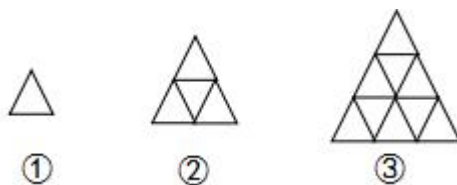

第①个图形用 1 个正三角形，第②个图形用 () 个正三角形，第③个图形用 () 个正三角形照这样摆下去，第 n 个图形用 () 个正三角形。

【训练8】

_____月_____日 星期_____

一、计算小能手

1. 用竖式计算，带※的要验算

$$26.3 \times 8.7 =$$

$$6.7 \times 3.05 \approx$$

(积精确到百分位)

$$\ast 0.036 \div 0.24 =$$

2. 下面各题，怎样算简便就怎样算。

$$3.2 \times 0.25 \times 12.5$$

$$7.82 \times 99 + 7.82$$

$$[1.4 \times 2 - (0.65 + 0.55)] \div 40$$

3. (1) 求平行四边形面积。(单位：厘米)

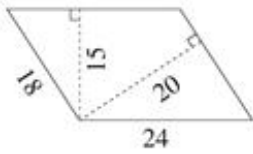

(2) 求阴影部分的面积。

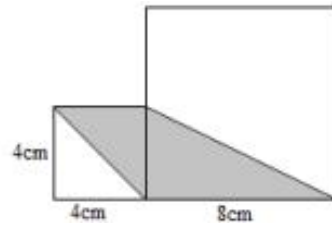

4. 解方程。

$$17.5 - 0.5x = 12.7$$

$$5x - 1.4x = 54$$

二、生活与数学

1. 把下面的表格填完整。

名称	数量(副)	单价(元)	总价(元)
羽毛球拍	()	32	()
乒乓球拍	5	24.5	()
合计：叁佰壹拾肆元伍角整		314.5 元	

2. 有甲、乙两个鱼缸，甲缸的金鱼条数是乙缸的4倍，如果从甲缸取出6条金鱼放入乙缸，那么两个鱼缸的金鱼一样多。甲、乙两个鱼缸原来各有多少条金鱼？（用方程解）

三、探索与实践

1. (1) 画一个高4厘米，面积是16平方厘米的平行四边形。

(2) 画一个高3厘米，面积是9平方厘米的三角形。

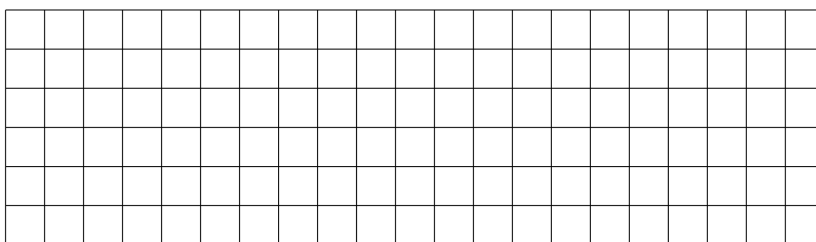

2. 下面是红山公园平面图。

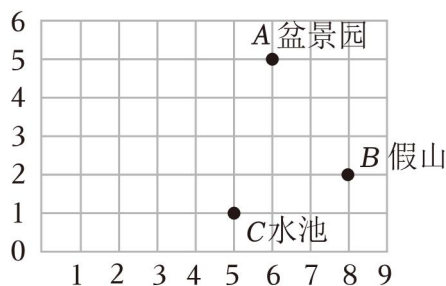

(1) B假山的位置用数对表示是(____, ____)。

(2) 在图上标出D儿童乐园(3,4)的位置。

(3) 在图上顺次连接A、B、C、D、A，围成的图形是一个____形。

四、提升与拓展

●观察下面长方形叠放的规律，用含有字母的式子表示各个图形的周长。

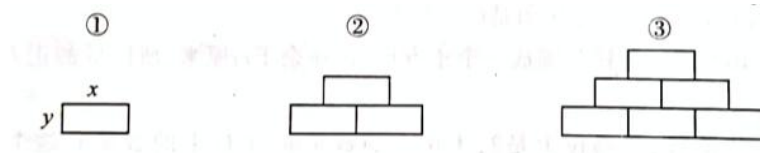

第几次	1	2	3	4	n
图形的周长						

【训练9】

_____月_____日 星期_____

一、计算小能手

1. 用竖式计算，带※的要验算，带★的得数保留两位小数。

$$\text{※}8.262 \div 2.7 =$$

$$\text{※}6.4 \times 0.95 =$$

$$\text{★}7.92 \div 3.9 \approx$$

2. 计算下面各题，能简算的要简算。

$$5.4 \div (0.27 \times 4)$$

$$4.8 \div 0.16 \div 0.3$$

$$1.25 \times 6.8 \times 8$$

$$4.75 \div 2.5 \times 101 - 1.9$$

$$2.4 \times 1.02$$

$$18 \div [(17.5 + 1.22) \div 26]$$

3. 如下图，空白三角形的面积是12平方米，阴影部分的面积是多少平方米？

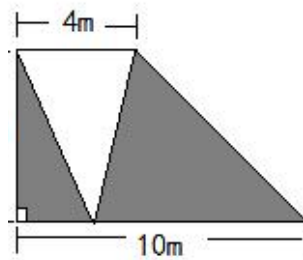

4. 解方程。

$$13x - 7.5x = 18.7 \times 3$$

$$5x + 24 \times 1.5 = 66$$

二、生活与数学

1. 甲、乙两城相距525千米，一辆客车和一辆小轿车分别从两城同时相向而行，3.5小时后两车相遇。已知客车速度60千米/时，小轿车每小时行驶多少千米？（列方程解答）

2. 林佳带 73.5 元去买文具，下面是林佳与营业员的对话。

林佳：“阿姨，我想买 5 本单价为 6.3 元的笔记本。”

营业员：“好的，还有什么需要吗？”

林佳：“剩下的钱全买圆珠笔吧。”

营业员：“正好可以买 24 支。”

★根据两人的对话你知道圆珠笔每支多少元吗？

三、探索与实践

1. 下面每个小方格表示 1 平方厘米，先画一个高是 6 厘米、面积是 18 平方厘米的三角形，再画一个与它面积相等的平行四边形。

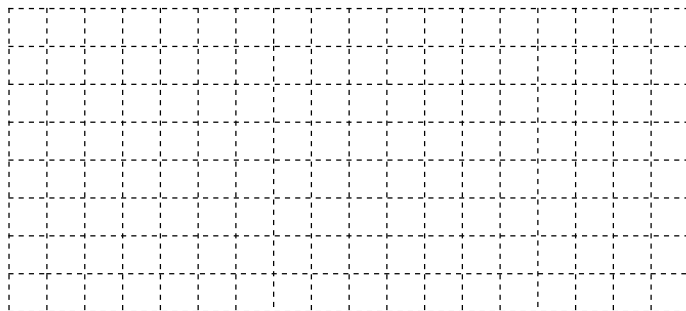

2. 如图，A、B 分别是梯形两条腰的中点，梯形的高和线段 AB 的长都是 5 厘米。小明通过如图操作求出了梯形的面积，则这个梯形的面积是（ ）平方厘米。

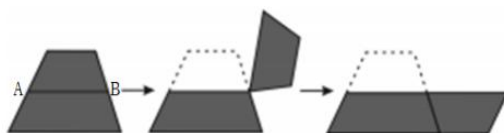

四、提升与拓展

●用同样大小的黑、白两种颜色的棋子摆成如图所示的正方形图案（如下图），第 n 个图案需要用到（ ）个白棋。

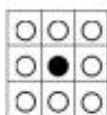

第 1 个

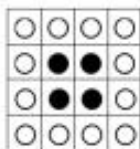

第 2 个

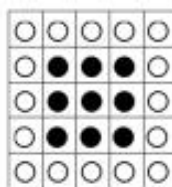

第 3 个

.....

【训练 10】

_____月_____日 星期_____

一、计算小能手

1. 用竖式计算，带※的要验算。

$$\text{※}1.6 \times 2.95 =$$

$$\text{※}3.55 \div 1.42 =$$

$$0.26 \div 4.5 \approx$$

(结果保留三位小数)

2. 计算下面各题，能简算的要简算。

$$1.25 \times 83.4 \times 8$$

$$63.2 \times 5.7 + 36.8 \times 5.7$$

$$32 \times 1.2 + 3.2 \times 98$$

$$(45.9 - 32.7) \div 8 \div 0.125$$

3. 计算下图阴影部分的面积。

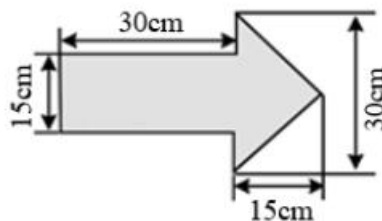
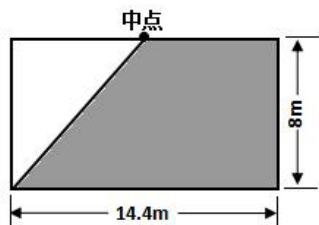

4. 解方程。

$$5.06x + 0.94x = 1.8$$

$$2.7 \times 2 - 1.5x = 0$$

二、生活与数学

1. 周末，小刚打算打车去常州市博物馆参观，从他家到博物馆共 5 千米，车辆行驶大约需要 10 分钟。打车方式有两种方式（如右图）。请通过计算说明哪种方式更合算。

出租车收费标准： 3 千米及以下：10 元 3 千米以上部分：2.1 元/千米
网约车收费标准： 里程费：1.8 元/千米 时长费：0.45 元/分钟

2. 为了鼓励居民节约用电，某市电力公司规定了以下的电费计算方法：每月用电不超过 100 千瓦时，按每千瓦时 0.52 元收费；每月用电超过 100 千瓦时，超过的部分按每千瓦时 0.65 元收费。小明家十月份用电 140 千瓦时，应付电费多少元？

三、探索与实践

1. 如图是游乐园的一角平面图，请你按要求填一填。

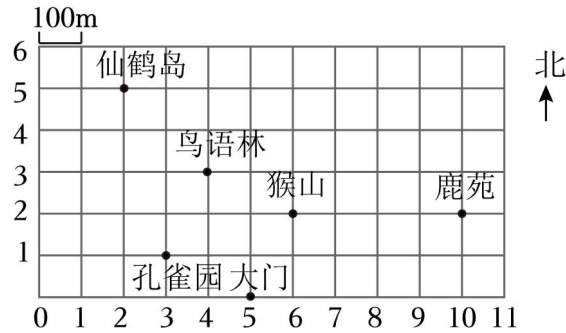

(1) 用数对表示位置。

鸟语林：_____ 鹿苑：_____ 仙鹤岛：_____

(2) 杂技表演厅的位置是 (7, 4)，在图中用 A 标出来；从大门出发经过猴山再到鹿苑，一共要走 _____ 米。

(3) 老虎馆的位置在孔雀园以东 600 米，再往北 400 米处，请用 B 标出来。

2. 下面方格纸中每个小方格的边长都是 1cm。

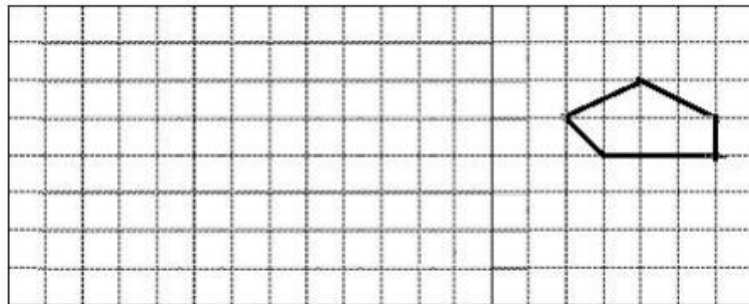

(1) 先在方格纸上画一个底 4cm、高 3cm 的三角形，然后再画一个平行四边形和一个梯形，使得它们的面积都与三角形相等。

(2) 上图中，右边不规则图形的面积是 () 平方厘米。

四、提升与拓展

● 丁丁用黑、白两种颜色方块照下图的样子拼图，那么图 4 中黑方块有 () 个，第 n 幅图中黑方块有 () 个。

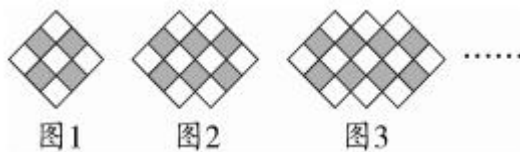

【训练 11】

_____月_____日 星期_____

一、计算小能手

1. 用竖式计算，带※的要验算。

$$\text{※} 3.7 \times 2.06 =$$

$$\text{※} 2.436 \div 0.58 =$$

$$38.2 \div 33 =$$

(商用循环小数表示)

2. 计算下面各题，能简算的要简算。

$$14.5 \times 64 + 64 \times 5.5$$

$$1.47 \div (2 - 1.02) + 0.15$$

$$(81.4 - 3.75) \div 2.5 \div 4$$

$$12.3 \times 9.9$$

$$930 - 7.94 \times 99 - 7.94$$

$$1.25 \times 2.5 \times 3.2$$

3. 计算下面图形中阴影部分的面积。

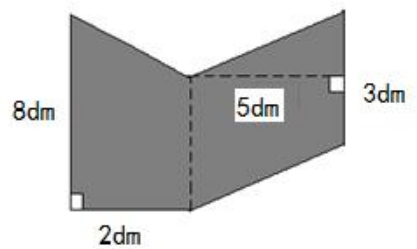
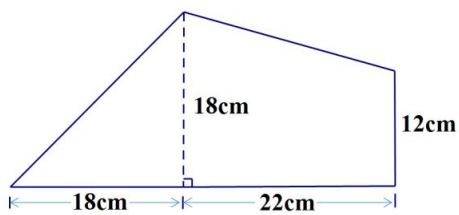

4. 解方程。

$$9x - 4x = 135$$

$$7x \div 3 = 8.19$$

二、生活与数学

1. 学校接待室的地面是长方形，长 4.8 米，宽 3.6 米。如果用边长 6 分米的方砖来铺，至少需要多少块？

2. 蓝鲸是世界上最大的动物。一头蓝鲸重 169 吨，大约是一头非洲象的 33 倍还多 4 吨。这头非洲象大约重多少吨？（列方程解答）

三、探索与实践

1. 在研究梯形面积公式时，小明把梯形分成了两个三角形，先用字母公式表示出两个三角形的面积，再把它们加起来，根据乘法分配律，也得到了梯形面积公式。（如下图，单位厘米），请你根据小明的思路完成下面填空。

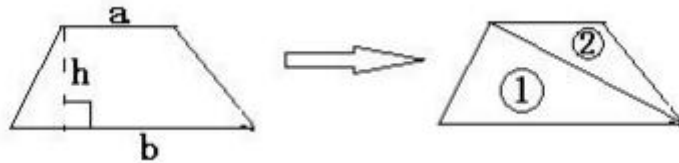

(1) ①号三角形的面积= _____；②号三角形的面积= _____；
 (2) 梯形面积 $S =$ _____ + _____ = _____

2. 方格中每个小正方形的边长表示 1 厘米；

- (1) 请根据面积计算公式 $(3+5) \times 2 \div 2$ 在图中把图形画完整；
- (2) 在图中画一个和它面积相等的平行四边形；
- (3) 在图中画一个底是 4 厘米高是 6 厘米的三角形，并将它的二分之一画上阴影。

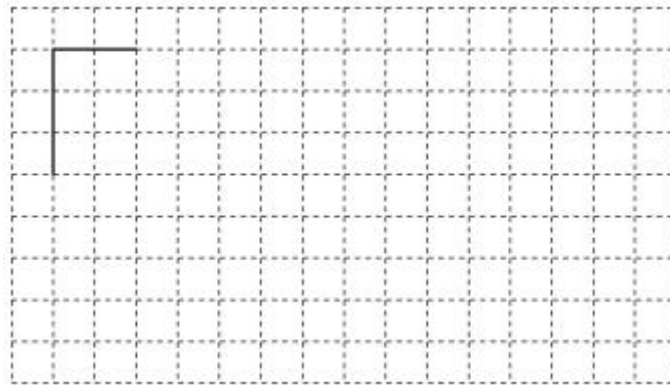

四、提升与拓展

● 观察图形，发现规律，并完成要求。

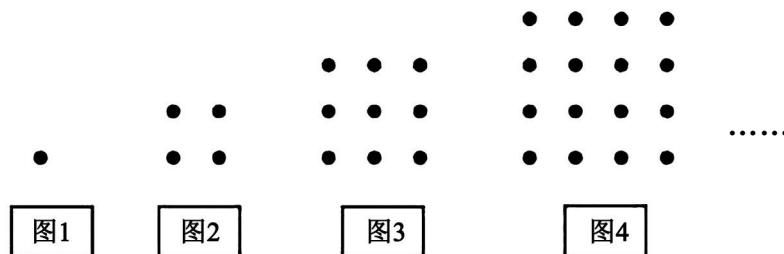

- (1) 照这样，摆第 10 个图形需要（ ）个圆点；
- (2) 照这样，摆第 n 个图形需要圆点（ ）个。

【训练 12】

_____月_____日 星期_____

一、计算小能手

1. 用竖式计算，带※的得数保留两位小数。

$16.5 \times 2.4 =$

$5.22 \div 1.8 =$

$\ast 0.067 \times 3.8 \approx$

$\ast 0.71 \div 1.3 \approx$

2. 下面各题，怎样算简便就怎样算。

$0.65 + 0.9 \times 6.5$

$46.2 \times 101 - 46.2$

$5.94 \div [2.4 \times (6 - 1.5)]$

102×4.5

3. 计算下面图形中阴影部分的面积

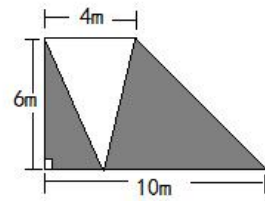
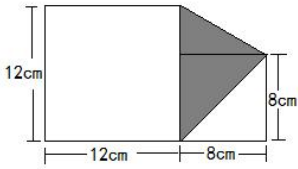

4. 解方程。

$1.5x + 2.6 = 15.2$

$3x - 0.8 \times 6 = 1.5$

二、生活与数学

1. 一辆汽车的后车窗有一块梯形的遮阳布，上底是 0.8 米，下底是 1.5 米，高是 0.8 米。如果每平方米布要 15.8 元，买这块布一共花了多少钱？（得数保留到“角”）

2. 水果店运来苹果和桔子一共 560 千克。已知运来桔子数是苹果的 1.5 倍，那么水果店运来苹果和桔子各多少千克？（列方程解答）

三、探索与实践

1. 在下面方格纸上以线段 AB 为底画出一个平行四边形，以线段 CD 为底画出一个三角形，以线段 EF 为底画出梯形，使它们的面积都是 12 平方厘米。（每个小方格的面积是 1 平方厘米）

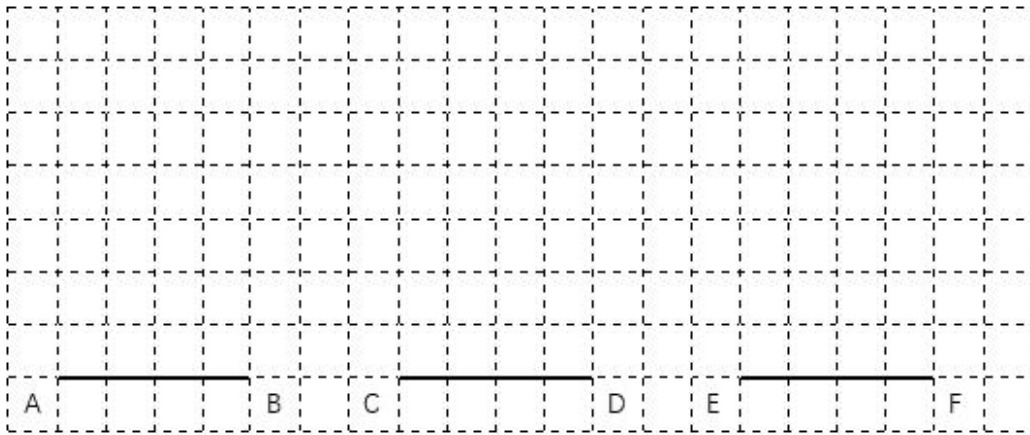

2. 我国古代数学家推导三角形的面积公式时，用“以盈补虚”的方法将三角形转化成长方形，请将方格中的梯形也用“以盈补虚”的方法转化成长方形，并在图中画出来，转化后的长方形面积是（ ）平方厘米。（每个小方格表示 1 平方厘米）

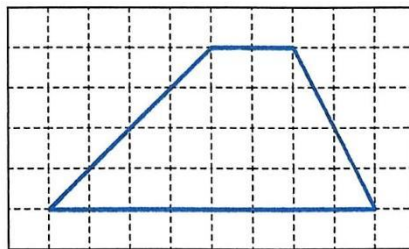
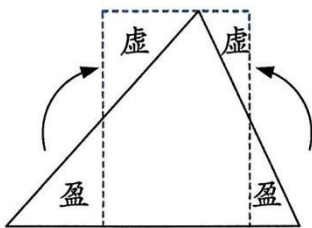

四、提升与拓展

● 观察下面图中小圆圈的摆放规律，填一填表格。

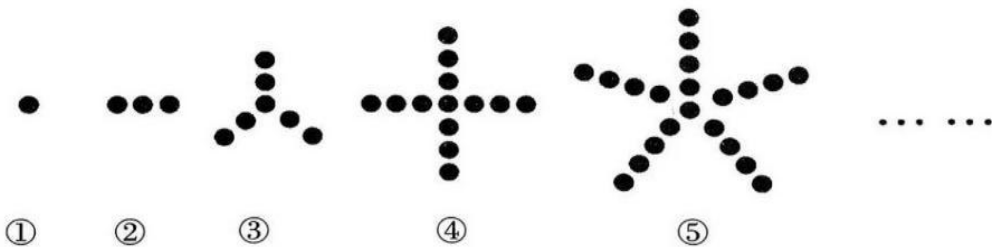

序号	第 1 个	第 2 个	第 3 个	...	第 9 个	第 n 个
圆点的个数	1	3		...		

【训练 13】

_____月_____日 星期_____

一、计算小能手

1. 用竖式计算，带※的要验算。

$$\text{※}6.5 \times 3.04 =$$

$$\text{※}6.09 \div 5.8 =$$

$$29.26 \div 4.8 \approx$$

(商精确到百分位)

2. 脱式计算，能简算的要简算。

$$36.45 \times 0.8 \div 2.7$$

$$10.5 + 3.25 \div 0.25$$

$$5.1 \div (4.25 \times 0.8)$$

$$0.78 \times 101$$

$$1.25 \times 6.05 \times 80$$

$$1.23 \times 0.15 + 1.23 \times 0.85$$

3. 计算下面图形中涂色部分的面积。(单位：厘米)

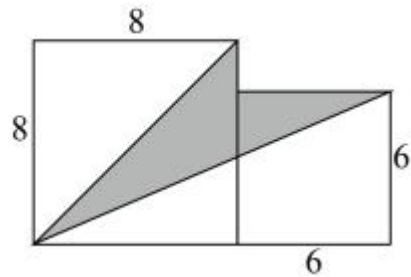
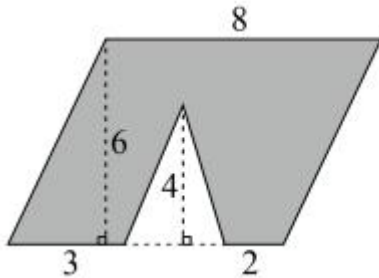

4. 解方程。

$$0.8(5 + x) = 32$$

$$7x - 3.5x = 9.1$$

二、生活与数学

1. 王大伯的果园有 800 千克苹果，其中一半达到一级质量标准，其余达到二级质量标准。如果不分等级出售，每千克为 6.5 元。如果分等级出售，一级苹果每千克为 10.2 元，二级苹果每千克为 3.5 元，但要承担 240 元人工分级费用。请你算一算，怎样出售比较合适？利润相差多少元？

2. “嫦娥五号”是中国探月工程三期发射的月球探测器，也是中国首个实施无人月面取样返回的月球探测器，它总重为 8.2 吨。这次登月的嫦娥五号探测器相对比前面的嫦娥一号、二号、三号、四号的重量得到了极大的提升，“嫦娥五号”的总质量比“嫦娥四号”的 2 倍还多了 640 千克，“嫦娥四号”的总质量是多少千克？（用方程解）

三、探索与实践

1. 观察下面一组图，图 3 长方形的面积是 S 平方厘米，宽是 b 厘米，图 1 梯形上、下底的和是（ ）厘米。

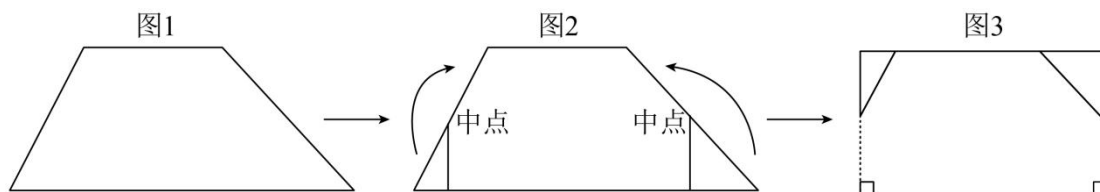

2. 王大伯想把这片农田分成面积相等的两块。你能经过平行四边形右下角顶点分一分吗？请你算一算，在图上画一画，并标出重要的数据。

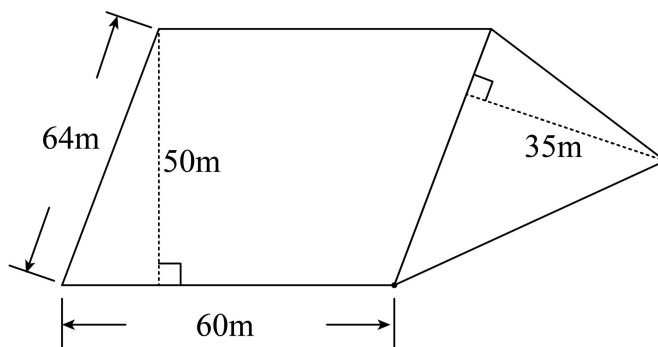

四、提升与拓展

● 一张长方形餐桌，可坐 6 人（如图 a）。将两张桌子拼在一起可坐 10 人（如图 b）或 8 人（如图 c），分别照这两种拼法拼下去， n 张餐桌拼在一起可坐（ ）人或（ ）人。

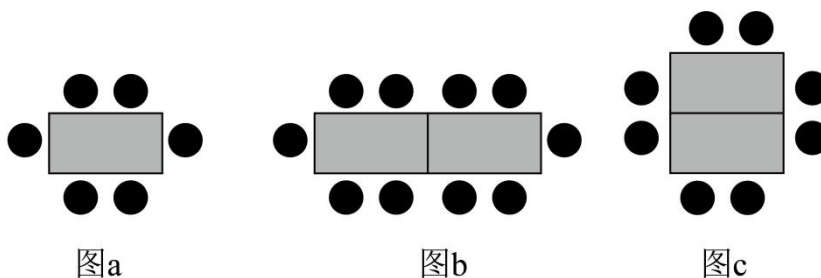

【训练 14】

_____月_____日 星期_____

一、计算小能手

1. 用竖式计算，带※的要验算。

$$\text{※}6.5 \times 4.95 =$$

$$6.3 \times 0.25 \approx$$

(得数保留一位小数)

$$\text{※}75.3 \div 0.15 =$$

2. 脱式计算，能简算的要简算。

$$13.02 - 3.46 + 6.98 - 6.54$$

$$1.2 \times 2.5 + 2.5 \times 0.8$$

$$6.45 - 0.45 \times 5$$

$$(7.25 + 0.5 \times 1.5) \div 32$$

$$6.46 \div 3.4 \times 101 - 1.9$$

$$[0.5 + (2 - 0.75)] \times 1.6$$

3. 计算下面图形中阴影部分的面积。(单位：厘米)

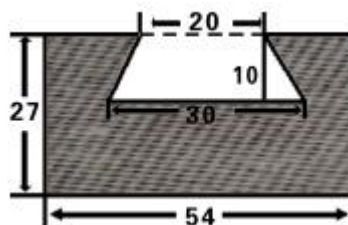
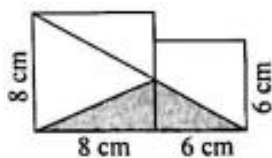

4. 解方程。

$$x + 2.2x = 2.96$$

$$9.8 - 2x = 3.4$$

二、生活与数学

1. 妈妈到水果店买苹果，付给售货员 100 元，找回 67 元。已知苹果每千克 5.5 元，妈妈买了多少千克苹果？(用方程解)

【训练 15】

_____月_____日 星期_____

一、计算小能手

1. 用竖式计算，带※的要验算。

$※11.8 \times 4.51 =$

$※3.84 \div 1.2 =$

$2.05 \times 0.67 \approx$
 (得数保留一位小数)

2. 脱式计算，能简算的要简算。

$16.26 - (6.26 + 3.58)$

$6.48 \div [(1.4 - 0.8) \times 0.9]$

4.8×12.5

$0.57 \times 101 - 0.57$

$0.76 \div 0.25 \div 4$

$544 \div (0.5 + 0.3 \times 4)$

3. 先分一分，画一画，再计算下面图形的面积。(请你用不同的方法进行计算)

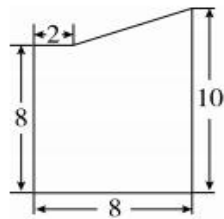

4. 看图列方程，并求出方程解。

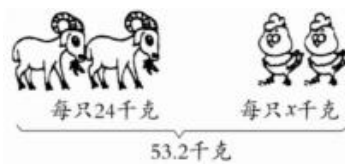

二、生活与数学

1. 把下面的票据填写完整，并写出计算过程。

品名	单位	数量	单价	金额
面粉	千克	8.5	4.80 元/千克	
大米	千克		4.00 元/千克	
合计金额				92.80 元

2. 为了鼓励节约用电，某地规定了以下的电费计算方法：每月用电不超过 100 千瓦·时，按每千瓦·时 0.52 元收费，每月用电超过 100 千瓦·时，超过部分按每千瓦·时 0.6 元收费。

(1) 小明家九月份用电 120 千瓦·时，他家九月份电费多少元？

(2) 小李家十月份电费 57.4 元，十月份用电多少千瓦·时？

【训练 16】

_____月_____日 星期_____

一、计算小能手

1. 用竖式计算，除不尽的得数保留两位小数。

0.65×0.48

3.7×0.46

$6.5 \div 2.7$

$16 \div 23$

2. 脱式计算，能简算的要简算。

$14.28 - 5.36 - 4.64$

$2.5 \times (0.4 + 0.8)$

$7.84 \div 1.6 - 3.52 \div 3.2$

$9.6 \times 101 - 9.6$

$6.4 \times 3.5 \div 5.6 - 2.8$

$6.12 \div [4.5 \times (0.45 - 0.29)]$

3. 计算下面图形的面积。（单位：厘米）



4. 解方程。

$3x + 42 = 57$

$5(2.7 - x) = 11$

二、生活与数学

1. 用 80 米的篱笆靠围墙围一个梯形菜地，这个菜地占地多少平方米？

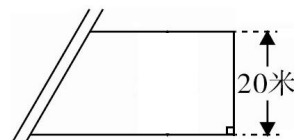

2. 学校准备印制 2600 份科普资料供学生课外阅读，现有甲、乙两家打印店，他们的报价情况如下：

甲打印店：每份 0.8 元，另收 2800 元的制版费；

乙打印店：每份 1.85 元，不收制版费。

●请你为学校出主意，选择哪家打印店更合算？（写出思考过程）

三、探索与实践

1. 请画一个与已知平行四边形面积相等的长方形、梯形，再画一个面积相当于平行四边形面积一半的三角形。

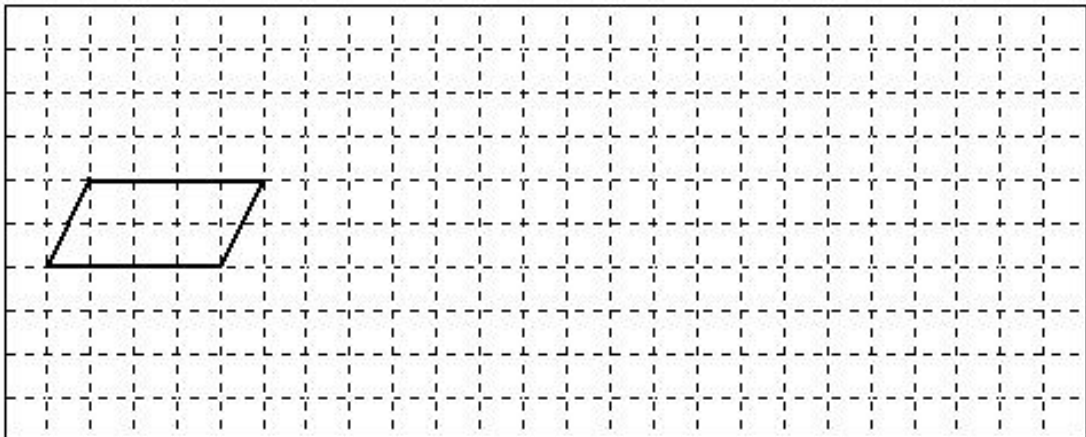

2. 在如图的象棋棋盘中，“馬”跳一步，可能跳到（ ），（ ），（ ），（ ），（ ），（ ），（ ），（ ）。

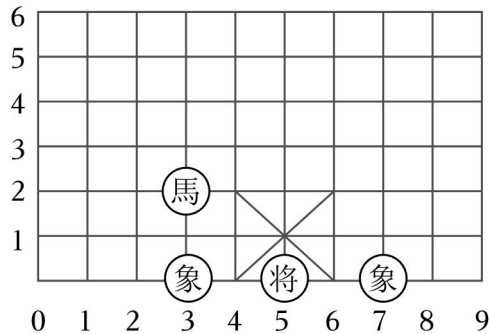

四、提升与拓展

●如图，是用菱形纸片按规律拼成的图案，第 n 个图中有（ ）张菱形纸片；第（ ）个图中有 2026 张菱形纸片。



【训练 17】

_____月_____日 星期_____

一、计算小能手

1. 用竖式计算，并验算。

$22. 78 \div 3.4 =$

$1.58 \times 2.5 =$

$13. 14 \div 3.6 =$

$23. 1 - 5.69 =$

2. 脱式计算，能简算的要简算。

$9.07 - 1.07 \div 2.5$

$8.7 + 0.3 - 8.7 + 0.3$

$10.25 \div 2.5 \times 99 + 4.1$

$5.29 \times 73 + 52.9 \times 2.7$

$0.9 \times 56.2 + 56.2 \div 10$

$3.8 \times 4.2 + 0.8 \times 3.8$

3. 下图是一个平行四边形和一个三角形组成的图形，平行四边形的面积是 84 平方厘米，计算阴影部分的面积。（单位：厘米）。

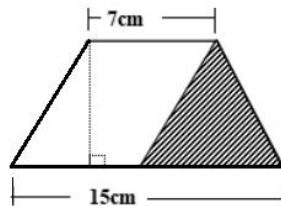

4. 解方程。

$3.2x - 4.8 = 2.4$

$3.6 - 6x = 0.54$

二、生活与数学

1. 赵深用硬纸板剪了一个梯形。已知这个梯形的面积是 105cm^2 ，它的上底是 8.5cm，高是 10cm，你知道赵深剪的这个梯形的下底有多长吗？（列方程解答）

2. 国内某电信公司国际长途手机话费收费标准如下：通话时间在 3 分钟之内（含 3 分钟）共收费 5 元，通话时间在 3 分钟以上，超过部分每分钟收费 3 元。

(1) 一天小红给国际友人打了 a 分钟电话 ($a > 3$)，应缴话费多少元？

(2) 当 $a = 8$ 时，应缴话费多少元？

三、探索与实践

1. 下面每个小方格表示 1 平方厘米，在方格纸上分别画一个底为 4 厘米的三角形和一个下底为 6 厘米的梯形，使它们都与图中平行四边形面积相等。

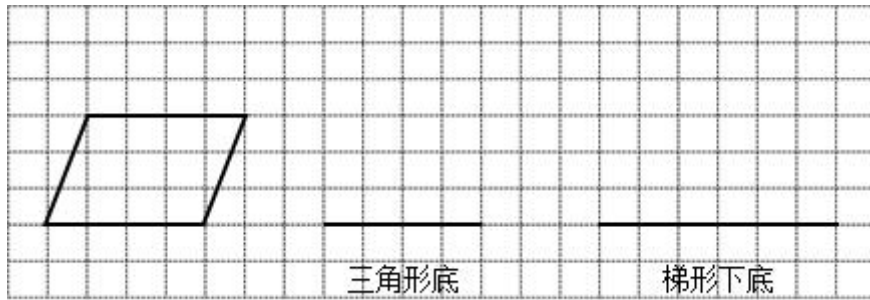

2. 在圆盘上按要求涂上红黄两种颜色。

(1) 转到黄色的可能性大，转红色的可能性小。 (2) 转到红色和黄色的可能性同样大。

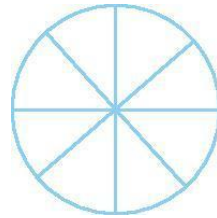
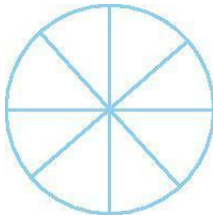

(3) 转到黄色的可能性是转到红色的可能性的 3 倍。

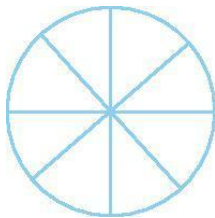

四、提升与拓展

● 下列图形都是由面积为 1 平方厘米的小正方形按一定规律排列而成的，按此规律，第⑦个图形的面积是 _____ 平方厘米。

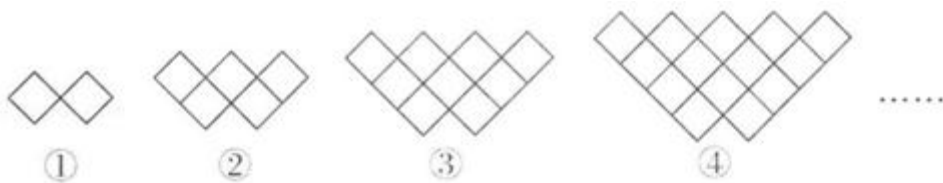

以上内容仅为本文档的试下载部分，为可阅读页数的一半内容。如要下载或阅读全文，请访问：<https://d.book118.com/148050112071006031>