

# 《建筑制图》

复 习

# 第一章 制图基础

## 一、图幅和图标

图幅及其图框尺寸 (mm)

幅面 代号 幅面 尺寸	A0	A1	A2	A3	A4
<i>b</i> × <i>l</i>	841×1189	594×841	420× 594	297× 420	210×297
<i>c</i>	10			5	
<i>a</i>	25				

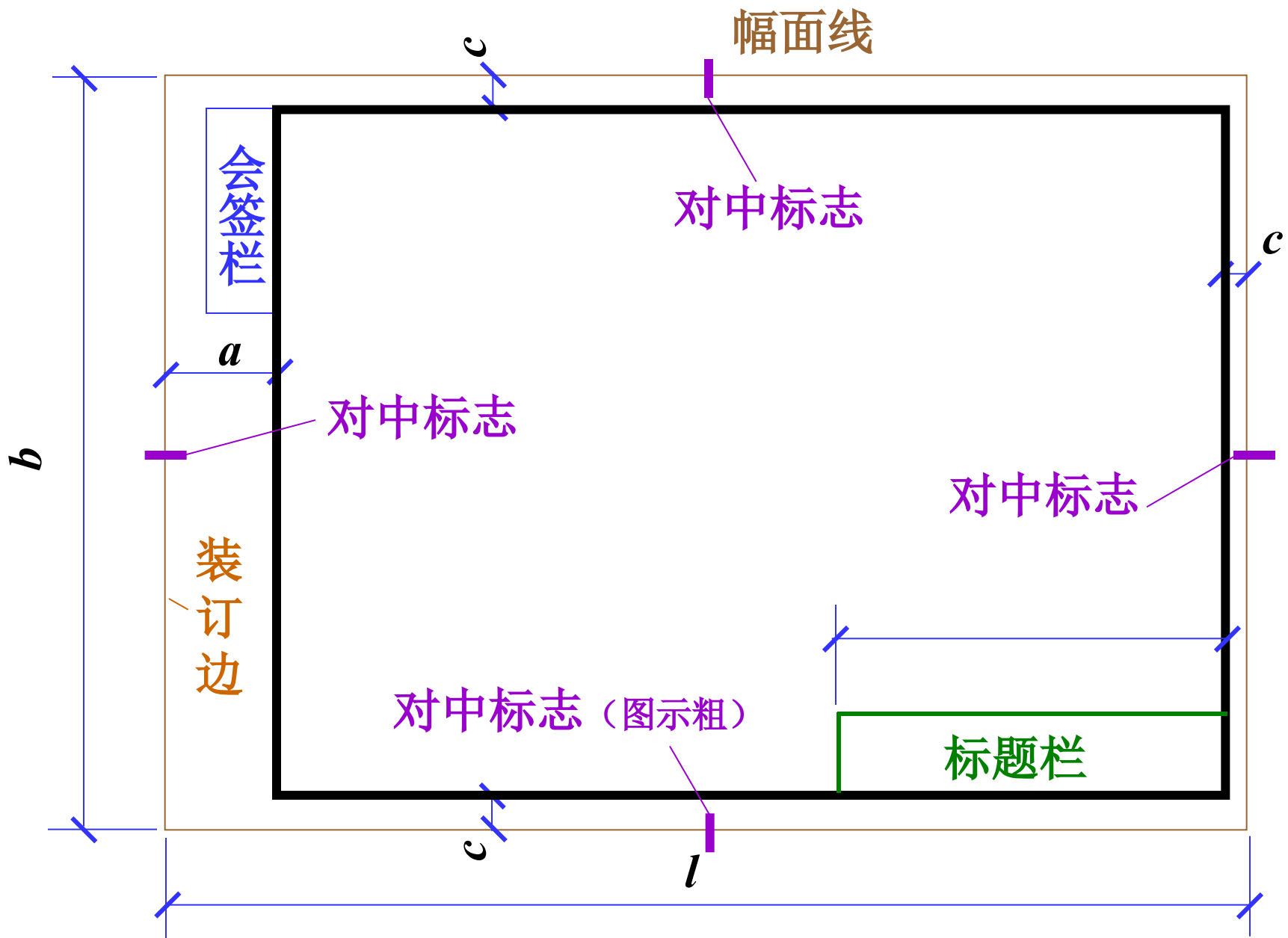

A0~A3 横式幅面

## 二、图线

线宽组 (mm)

线宽比	线宽组					
b	2.0	1.4	1.0	0.7	0.5	0.35
0.5b	1.0	0.7	0.5	0.35	0.35	0.18
0.25b	0.5	0.35	0.25	0.18	-	-

注：1 需要微缩的图纸，不宜采用0.18mm及更细的线宽。  
2 同一张图纸内，各不同线宽中的细线，可统一采用较细的线宽组的细线。

图框线、标题栏线的宽度 (mm)

幅面代号)	图框线	标题栏外框线	标题栏分格线、会签栏线
A0、A1	1.4	0.7	0.35
A2、A3、A4	1.0	0.7	0.35

名称		线型	线宽	一般用途
实线	粗		$b$	主要可见轮廓线
	中		$0.5b$	可见轮廓线
	细		$0.25b$	可见轮廓线、图例线
虚线	粗		$b$	见有关专业制图标准
	中		$0.5b$	不可见轮廓线
	细		$0.25b$	不可见轮廓线、图例线
单点长画线	粗		$b$	见有关专业制图标准
	中		$0.5b$	见有关专业制图标准
	细		$0.25b$	中心线、对称线等
双点长画线	粗		$b$	见有关专业制图标准
	中		$0.5b$	见有关专业制图标准
	细		$0.25b$	假想轮廓线、成型前原始轮廓线
折断线			$0.25b$	断开界线
波浪线			$0.25b$	断开界线

# 图线及图线交接

虚线与实线、虚线与单（双）点画线、  
虚线与虚线、单（双）点画线与实线、单（双）点画线与单（  
双）点画线相交，**一般情况都应交于线段**



间隙宽度 < 粗  
线宽度，且  
 $\geq 0.7$



0.5~1

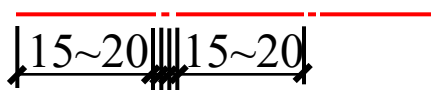

0.5~1

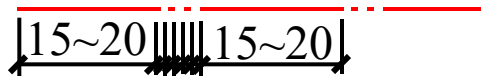

0.5~1

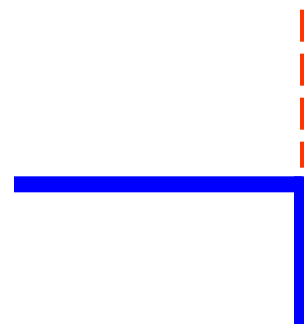
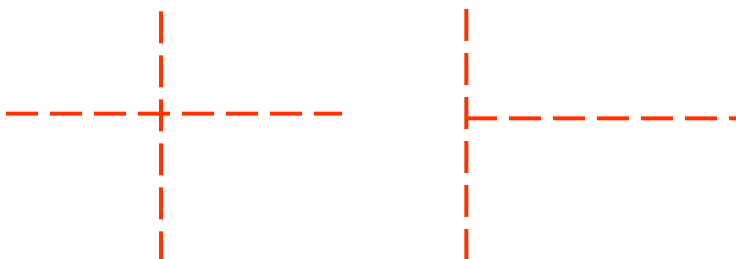
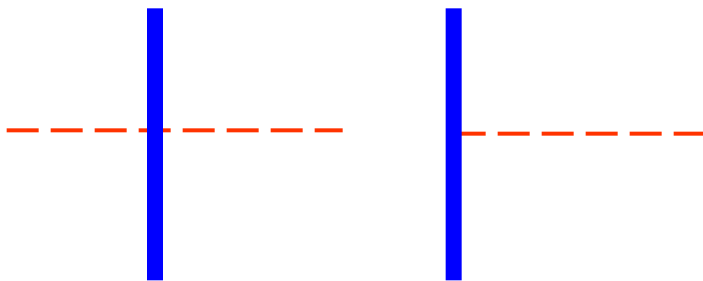

虚线是实线的  
延长线时交于  
空隙

交于线段

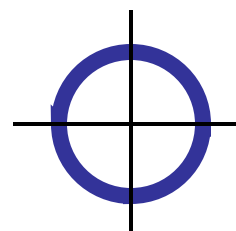
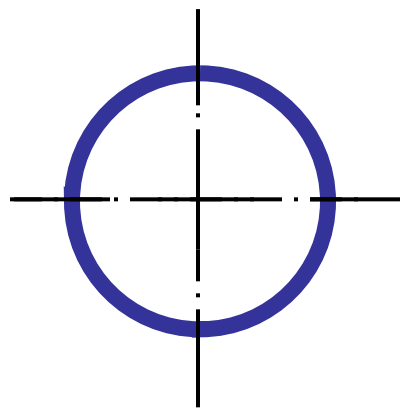

细实线作  
圆中心线

细单点长画线作圆中心线



# 三、尺寸标注

尺寸的组成：尺寸界线、尺寸线、起止符号、尺寸数字

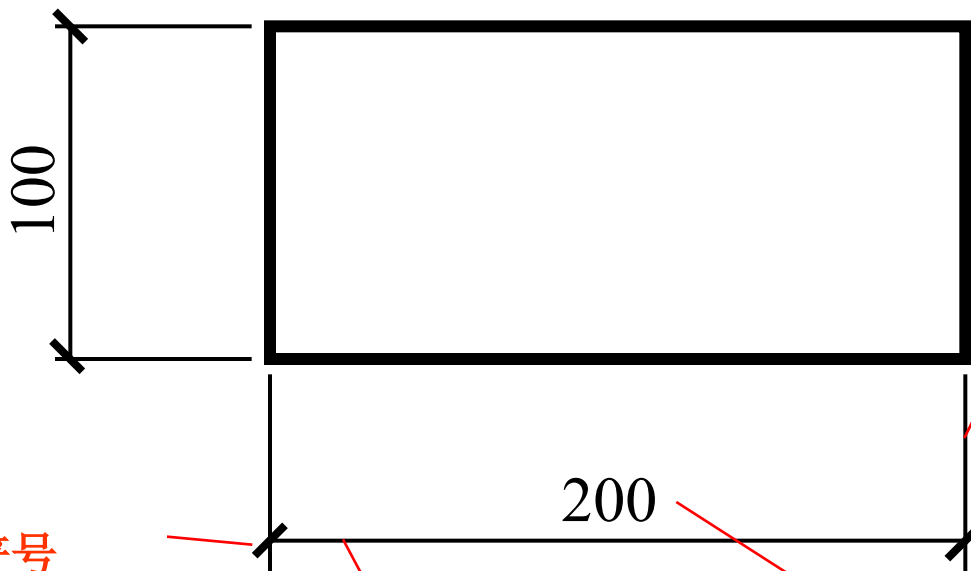

## 尺寸起止符号

一般为中粗斜短线，长2~3mm，与尺寸界线成顺时针45°。半径、直径、角度弧长用箭头

**尺寸界线** 细实线，一般与被注长度垂直，一端离开图样轮廓线 $\leq 2$ ，另一端超出尺寸线2~3。图样轮廓线可作尺寸界线

**尺寸线** 细实线，与被注长度平行。图样任何图线不能作尺寸线

**尺寸数字** 一般依其方向写在靠近尺寸线的上、左方



# 已知两个投影补画第三个投影(二补三)。

【例】已知组合体的V、W投影，补画其H投影。

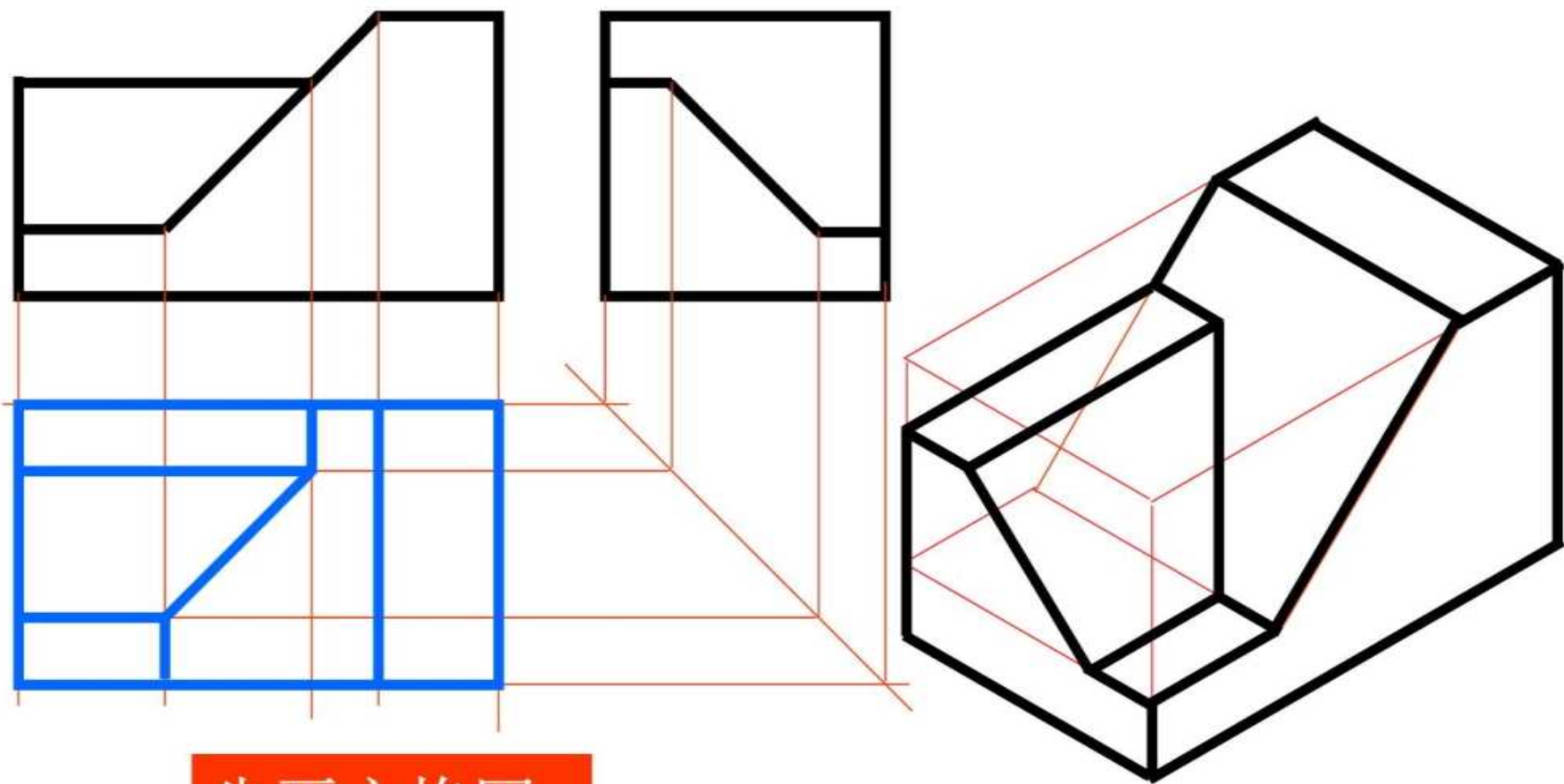

先画方格网

# 三、剖面图的种类

1. **全剖面图**——用一个剖切平面将物体全部剖开，适用于不对称或外形较简单的物体。

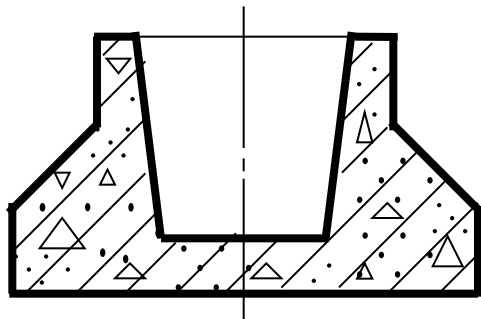

1—1剖面图

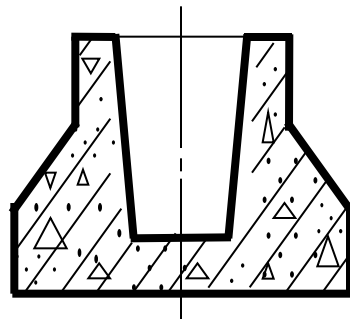

2—2剖面图

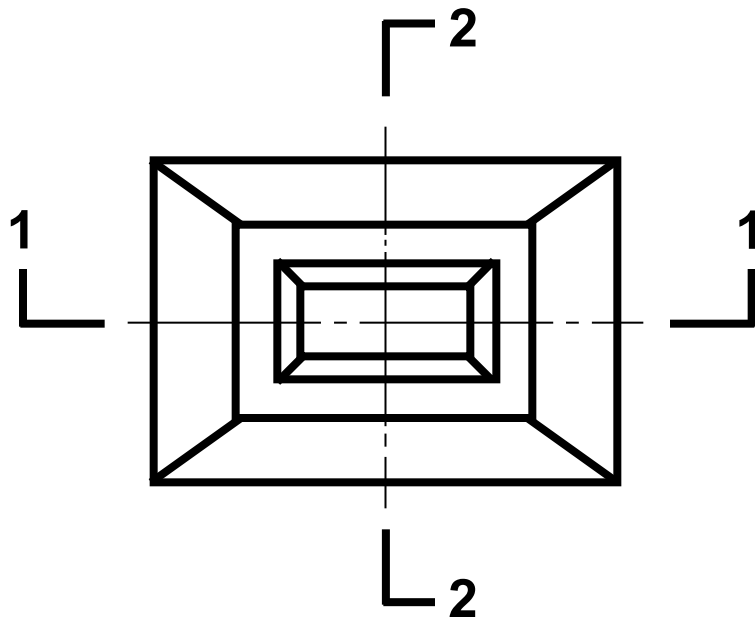

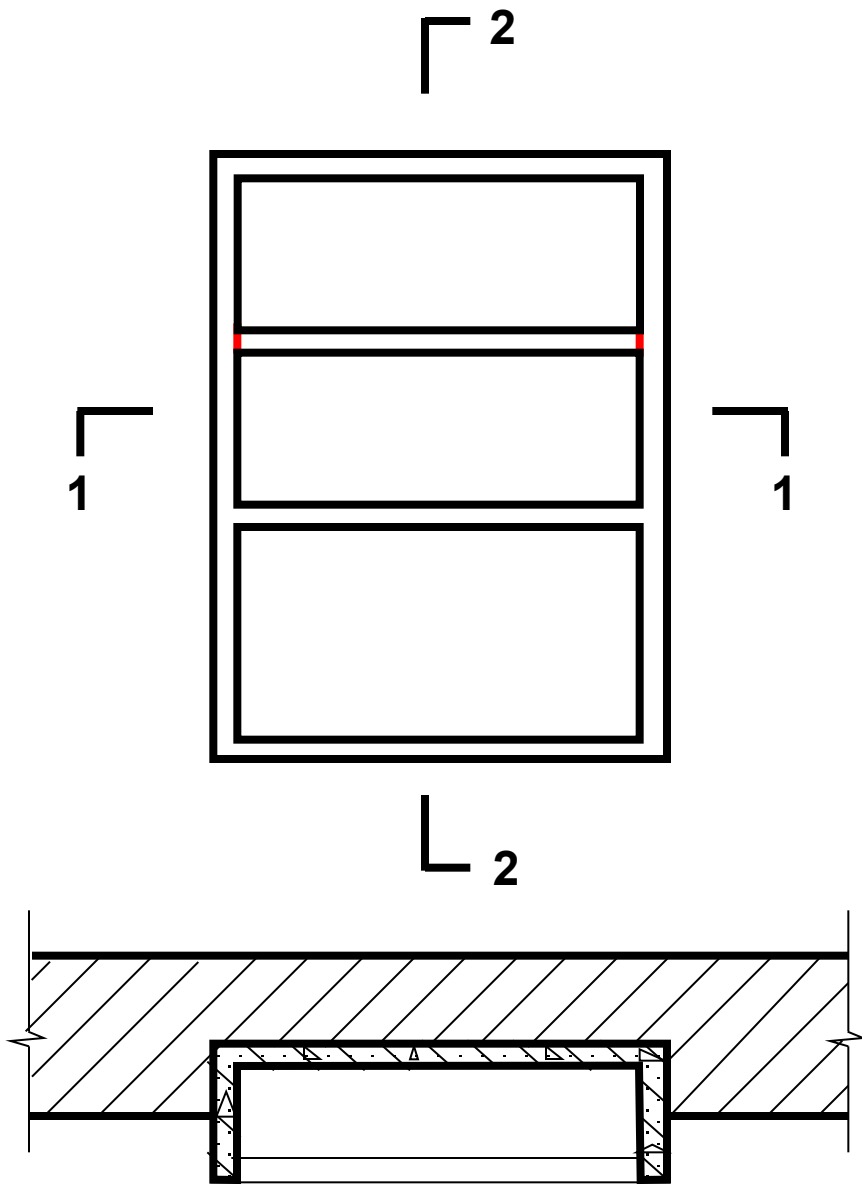

1—1剖面图

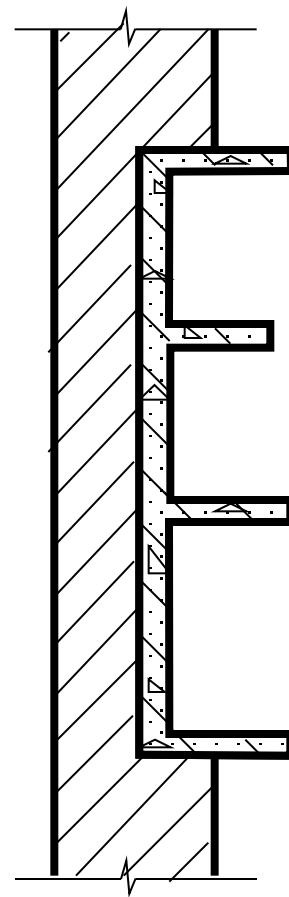

2—2剖面图

2. 半剖面图——即一半是剖面图，一半是外形投影的剖面图。

用于外形较复杂且对称的物体。

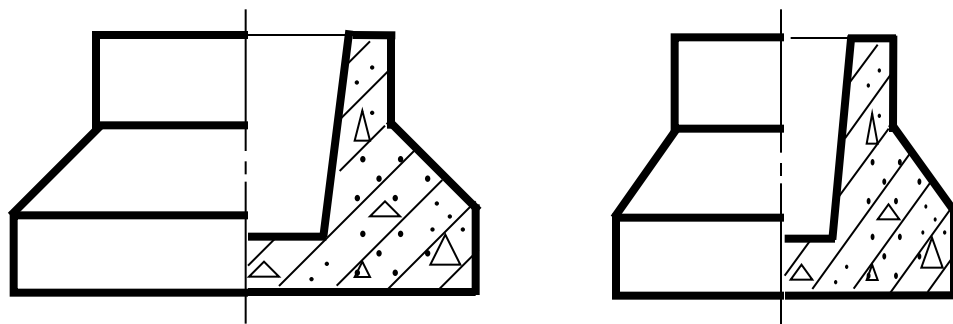

**注意：**当对称线是  
竖直方向时，则半剖  
面图应画在右边。

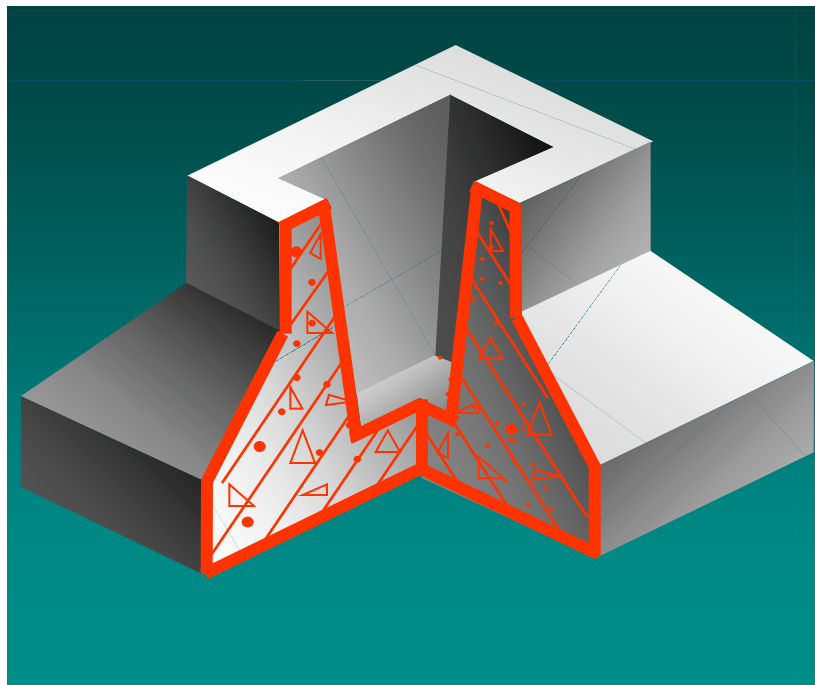

**注意：**当对称线是水平方向时，则半剖面图应画在下边。

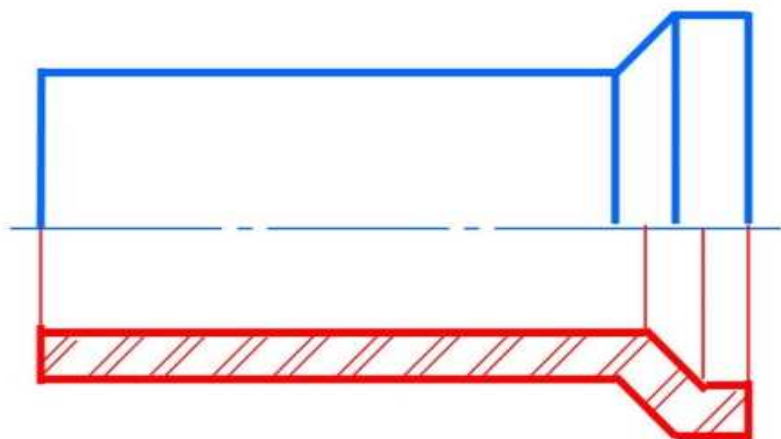
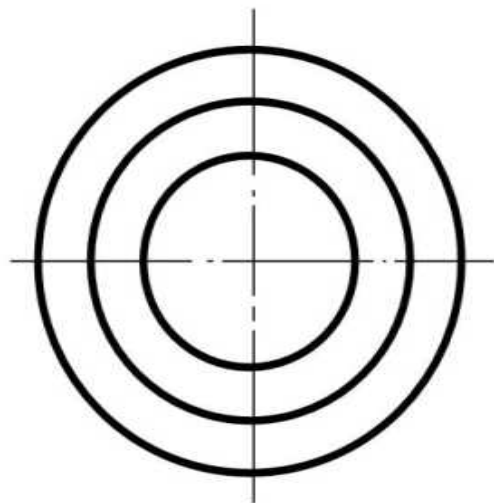
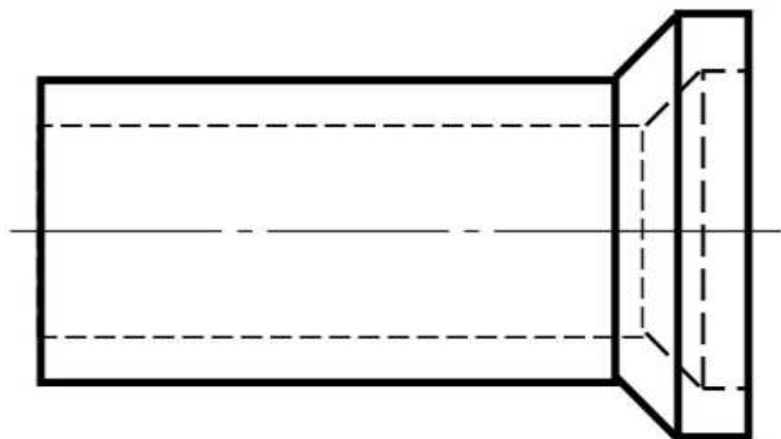

# 四、断面图的种类

## 一、移出断面图

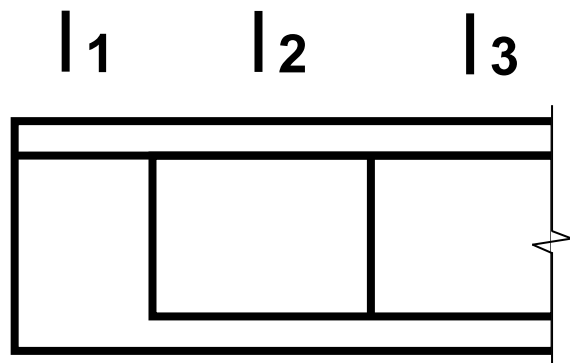
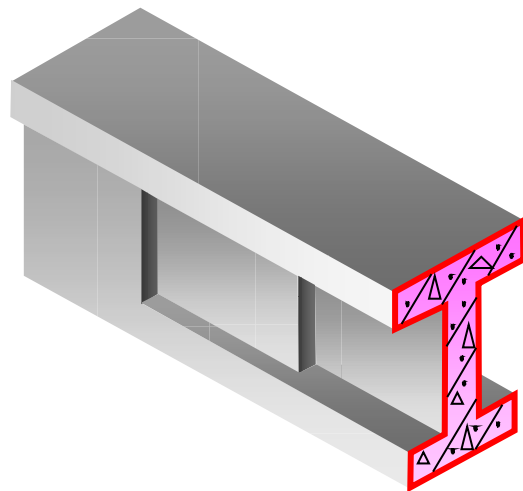

1-1      2-2      3-3

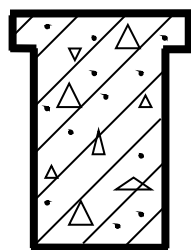
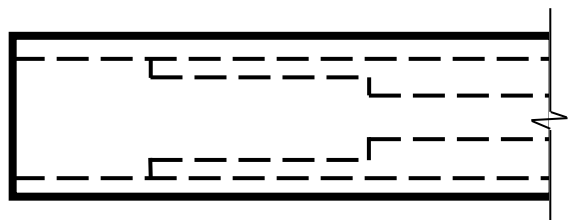

1—1

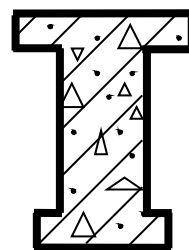

2—2

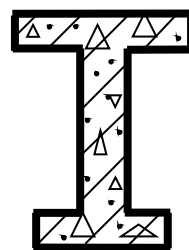

3—3

以上内容仅为本文档的试下载部分，为可阅读页数的一半内容。如要下载或阅读全文，请访问：<https://d.book118.com/258104037141006112>