



Серия PRO

LCD монитор

PRO MP242 (3PA1)

PRO MP242V (3PA1)

PRO MP242P (3PA1)

PRO MP271 (3PA2)

PRO MP271P (3PA2)

PRO MP271Q (3PA3)

PRO MP271QP (3PA3)

Съдържание

Начало	3
Съдържание на пакета	3
Инсталиране на стойката на монитора	4
Настройка на монитора.....	6
Общ преглед на монитора	8
Свързване на монитора към компютър	10
Настройка на екранното меню	11
Клавиши на екранното меню.....	11
Екранното Меню.....	12
Luminance (Осветеност).....	12
Image Setup (Настройка на образа) (за D-Sub VGA & HDMI).....	13
Color Temp (Цветова температура).....	14
OSD Setup (Настройка на екранното меню).....	15
Extra (Допълнително)	15
Технически характеристики	16
Готови режими на дисплея	20
Отстраняване на неизправности	22
Инструкции за безопасност.....	23
Сертифициране TÜV Rheinland.....	24
Сертифициране ENERGY STAR	24
Регулаторни съобщения	25

Редакция

В. 1.0, 2021/01

Начало

Тази глава предоставя информация за процедурите по настройка на хардуера. Когато свързвате устройства, внимавайте как ги държите. Използвайте заземената каишка за ръка, за да избегнете статично електричество.

Съдържание на пакета

Монитор	PRO MP242V	PRO MP242 / PRO MP242P / PRO MP271 / PRO MP271P	PRO MP271Q / PRO MP271QP
Документация	Ръководство за бърз старт		
	Гаранционна карта		
	Гаранционна карта		
Аксесоари	• Стойка (PRO MP242 / PRO MP242V / PRO MP271 / PRO MP271Q)		
	• стойка с болт (PRO MP242P / PRO MP271P / PRO MP271QP)		
	Основа на стойката	Основа на стойка с болт	
	Захранващ кабел		
кабеля	HDMI кабел (като опция)		



Важно

- Свържете се с мястото на покупка или с местния дистрибутор, ако някои от елементите са повредени или липсват.
- Съдържанието на пакета може да варира според държавата.

Инсталиране на стойката на монитора



Важно

- Поставете монитора върху мека, защитена повърхност, за да избегнете надраскване на панела на дисплея.
- Не използвайте остри предмети върху панела.

PRO MP242 / PRO MP271 / PRO MP271Q

1. Оставете монитора в неговата защитна опаковка от пяна. Подравнете стойката спрямо жлеба на монитора. Натиснете стойката към жлеба на монитора докато се заключи на място.
2. Свържете основата към стойката и затегнете болтовете на основата, за да закрепите основата.
3. Уверете се, че модулът на стойката е монтиран правилно преди да поставите монитора в изправено положение.

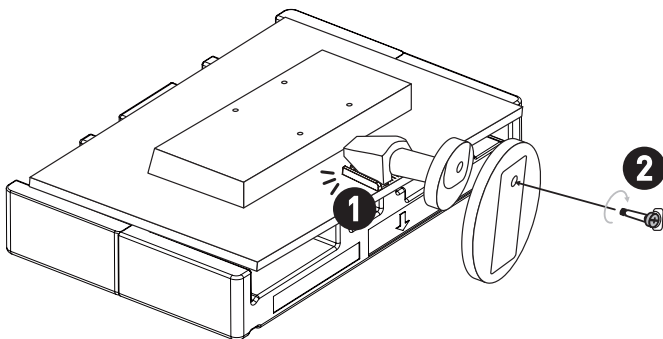

PRO MP242V

1. Оставете монитора в неговата защитна опаковка от пяна. Подравнете стойката спрямо жлеба на монитора. Натиснете стойката към жлеба на монитора докато се заключи на място.
2. Свържете и натиснете основата към стойката, докато се заключи на място.
3. Уверете се, че модулът на стойката е монтиран правилно преди да поставите монитора в изправено положение.

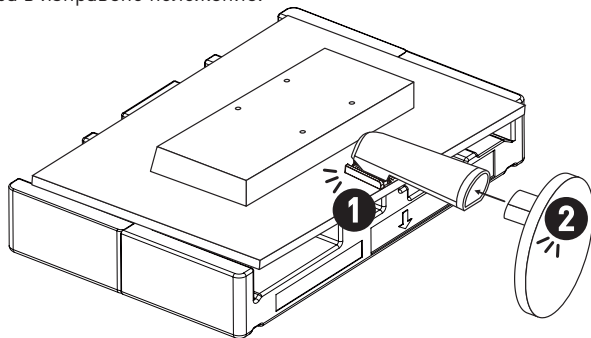

PRO MP242P / PRO MP271P / PRO MP271QP

1. Оставете монитора в неговата защитна опаковка от пяна. Подравнете скобата на стойката в жлеба на монитора.
2. Затегнете скобата на стойката с болтовете.
3. Свържете основата към стойката и затегнете болтовете на основата, за да закрепите основата.
4. Уверете се, че модулът на стойката е монтиран правилно преди да поставите монитора в изправено положение.

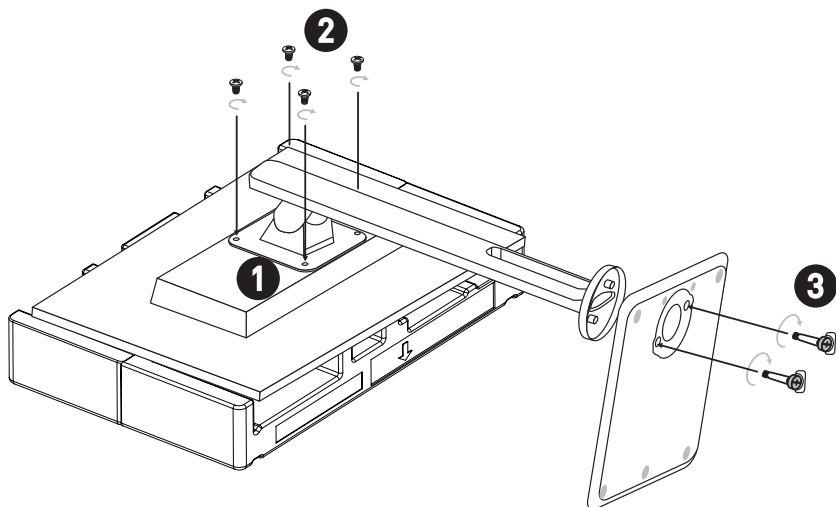

Важно

Жлебът за монтаж на скобата на стойката може да се използва също за стенов монтаж. Свържете се с Вашия търговец за подходящ комплект за стенов монтаж.

以上内容仅为本文档的试下载部分，为可阅读页数的一半内容。如要下载或阅读全文，请访问：<https://d.book118.com/517125156030006061>