

物联网PLS技术练习(习题卷4)

说明：答案和解析在试卷最后

第1部分：单项选择题，共124题，每题只有一个正确答案，多选或少选均不得分。

- [单选题]应装设报警式漏电保护器而不会自动切断电源的是()。
A) 宾馆插座回路
B) 生产用的电气设备
C) 消防用电梯
- [单选题]下列指令的中文名称是()
A) 顺控开始指令
B) 顺控转移指令
C) 顺控结束指令
- [单选题]下列对PLC软继电器的描述，正确的是：()
A) 有无数对常开和常闭触点供编程时使用
B) 只有2对常开和常闭触点供编程时使用
C) 不同型号的PLC的情况可能不一样
- [单选题]在民用建筑物的配电系统中，一般采用()断路器。
A) 框架式
B) 电动式
C) 漏电保护
- [单选题]只能使用字寻址方式来存取信息的寄存器是
A) S
B) I
C) Q
D) AIW
- [单选题]状态的顺序可以自由选择，但在一系列的STL指令后，必须写入()指令。
A) MC
B) MRC
C) RET
D) END串联电
- [单选题]1字节占据存储器中的
A) 8位
B) 16位
C) 32位
D) 64位
- [单选题]划分大、中和小型PLC的分类的一般依据是()。

- A) 模拟量的输入、输出点数
- B) 开关量的输入数
- C) 开关量的输入、输出点数
- D) 开关量的输出点数

9. [单选题]下列选项中哪个不是PLC的组成部分 ()

- A) CPU
- B) 存储器
- C) 输入输出接口
- D) 24V直流电源

10. [单选题]PLC的输出方式为继电器型时, 它适用于 () 负载

- A) 感性
- B) 交流
- C) 直流
- D) 交直流

11. [单选题]图14所示FX2n系列PLC程序中, 当Y3得电后 () 还可以得电。



- A) Y1
- B) Y2
- C) Y4
- D) Y1、Y2

12. [单选题]在三相四线制中性点接地供电系统中, 线电压指的是 ()。

- A) 相线对零线间
- B) 零线对地间
- C) 相线之间
- D) 相线对地间

13. [单选题] () 不是CPU和RAM的抗干扰措施。

- A) 人工复位
- B) 掉电保护
- C) 软件陷阱
- D) 接地技术

14. [单选题]AN指令的作用是: ()

- A) 用于单个常开触点与前面的触点串联连接
- B) 用于单个常闭触点与上面的触点并联连接
- C) 用于单个常闭触点与前面的触点串联连接
- D) 用于单个常开触点与上面的触点并联连接

15. [单选题]设累加器AC2中的低四位存有十进制数3, 现执行以下指令, 则指令的执行结果VW40的内容是 () ?

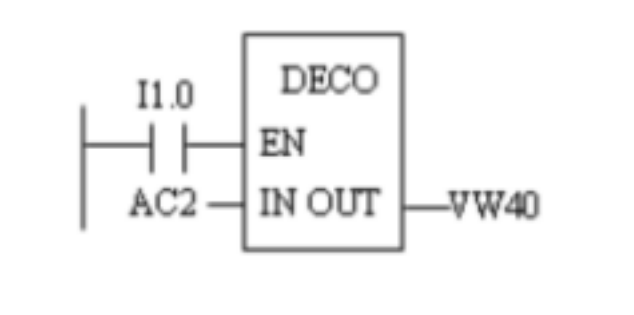

- A) 0008H
- B) 08H
- C) 03H
- D) 0003H

16. [单选题]用剥线钳剥去导线绝缘层的时候，不宜过长，也不宜过短。过短容易()。

- A) 压接不牢固
- B) 短路
- C) 压到绝缘层
- D) 露铜太多

17. [单选题]下列()属于字节寻址。

- A) VB10
- B) VW10
- C) ID0
- D) 10.2

18. [单选题]下列关于边沿检测指令的描述，存在错误的是()。

- A) 下降沿检测线圈指令，当进入线圈的能流中检测到下降沿信号时，分配的位“OUT”为TRUE，且维持一个扫描周期。
- B) 在梯形图中，上升沿检测指令、下降沿检测指令可以放置在程序段的开头或结尾。
- C) 上升沿检测线圈指令，当进入线圈的能流中检测到上升沿信号时，分配的位“OUT”为TRUE，且维持一个扫描周期。
- D) 边沿检测线圈指令可以放置在程序段中的任何位置，边沿检测线圈不影响逻辑运算结果RLO。

19. [单选题]PLC机输出类型有继电器、晶体管、()三种输出形式。

- A) 二极管
- B) 单结晶体管
- C) 双向晶闸管
- D) 发光二极管

20. [单选题]如图所示，当PLC输入端X1通电时，PLC将()。



- A) 对全部Y、M、S等进行复位
- B) 对普通Y、M、S等元件进行复位
- C) 只对具有停电保持元件复位
- D) 只对具有停电保持元件置位

21. [单选题]根据()分析和判断故障是诊断所控制设备故障的基本方法

- A) 原理图

- B) 逻辑功能图
- C) 指令图
- D) 梯形图

22. [单选题]M8034有（ ）功能。

- A) 置位功能
- B) 复位功能
- C) 全输出禁止
- D) 初始化功能

23. [单选题]输入继电器的文字符号是（ ）

- A) I
- B) Q
- C) M
- D) T

24. [单选题]在执行用户程序时特殊辅助继电器（ ）为ON。

- A) SM0.0
- B) SM0.1
- C) SM0.4
- D) SM0.5

25. [单选题]ON指令用于（ ）的并联连接。

- A) 单个常闭触点
- B) 单个常开触点
- C) 串联电块
- D) 并联电路块

26. [单选题]可编程序控制器的应用程序，其手动程序和自动程序一般需要（ ）。

- A) 互锁
- B) 联动
- C) 自锁
- D) 保持

27. [单选题]S7-300 电源模块、CPU模块和接口模块的安装插槽号顺序是

- A) 1、3、2
- B) 3、2、1
- C) 1、2、3
- D) 2、3、1

28. [单选题]使用（ ）指令，元件Y、M仅在驱动断开后的一个扫描周期内动作。

- A) PLS
- B) PLF
- C) MPS
- D) MRD

29. [单选题]有关C语言的主函数描述正确的是（ ）。

- A) C程序可以有多个main函数
- B) C程序可以没有main函数
- C) C程序有且只有一个main函数
- D) C程序不一定从main函数开始执行

30. [单选题]PLC编程语言中梯形图是指()。

- A) SFC
- B) LD
- C) ST
- D) FBD

31. [单选题]触头的接触电阻 ()

- A) 越大越好
- B) 越小越好
- C) 大小都不影响控制回路的性能
- D) 为零

32. [单选题]()不是运行指示灯不亮的原因。

- A) 输入回路有故障
- B) 单元内部有故障
- C) 远程I/O站的电源未通
- D) 程序错误

33. [单选题]PLC控制系统的主要设计内容不包括()。

- A) 选择用户输入设备、输出设备、以及由输出设备驱动的控制对象
- B) PLC的保养和维护
- C) 分配I/O点，绘制电气连接图，考虑必要的安全保护措施
- D) 必要时设计控制柜

34. [单选题]要使三相异步电动机的旋转磁场方向改变，只需要改变()。

- A) 电源电压
- B) 电源相序
- C) 电源电流
- D) 负载大小

35. [单选题]三菱FX2N系列PLC中M8002的功能是()。

- A) 运行指示
- B) 初始化
- C) 清零
- D) 报警

36. [单选题]PLC执行的任务是()的。

- A) 并行
- B) 串行
- C) 随机
- D) 指定

37. [单选题]下列不属于PLC 硬件系统组成的是()

- A) 中央处理单元
- B) 输入输出接口
- C) 用户程序
- D) I/O

38. [单选题]中间继电器的电气符号是：()

- A) SB

- B)KT
- C)KA
- D)KM

39. [单选题]以下关于局部变量和全局变量的叙述错误的是 ()

- A)main函数中定义的变量是局部变量
- B)局部变量可以与全局变量重名。
- C)形式参数不是局部变量。
- D)在所有函数外定义的变量是全局变量。

40. [单选题]根据I/O点数分类，500点的PLC属于 ()。

- A)大型PLC
- B)中型PLC
- C)小型PLC
- D)微型PLC

41. [单选题]如图4所示PLC梯形图实现的功能是 ()。

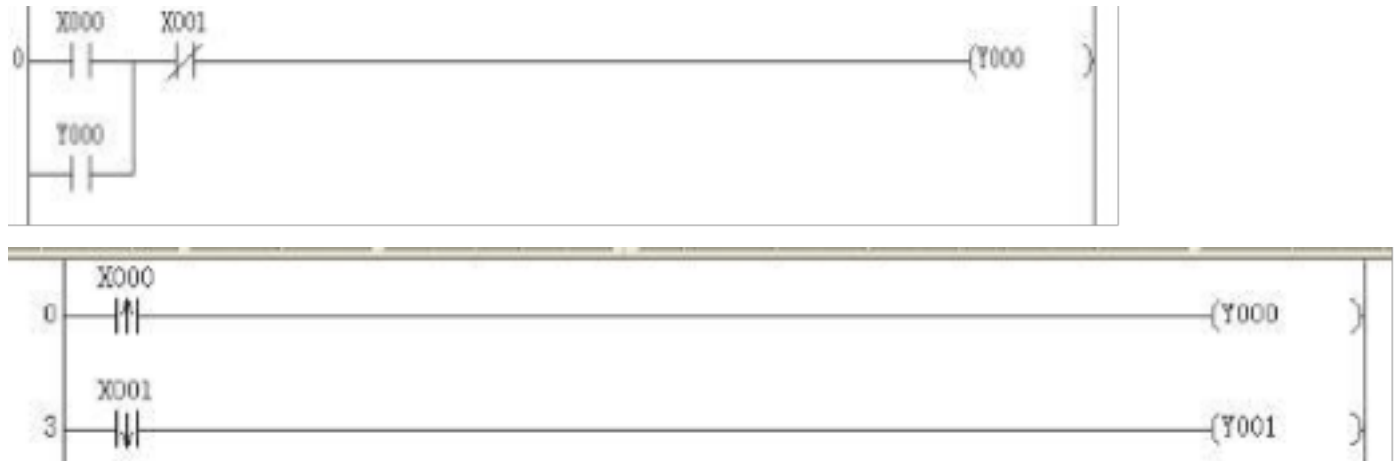

- A)位置控制
- B)联锁控制
- C)启保停控制
- D)时间控制

42. [单选题]电气原理图中,KM代表的元件是 ()

- A)组合开关
- B)熔断器
- C)接触器
- D)速度继电器

43. [单选题]下列图案那个为置位线圈 ()

- A) (R)
- B) (S)
- C) (N)
- D) (P)

44. [单选题]常作为初始化脉冲的特殊存储器位是 。

- A)SM0.1
- B)SM0.0
- C)SM0.4
- D)SM0.5

45. [单选题]若x为浮点型，则表达式x=10/4为（ ）

- A) 2.5
- B) 2
- C) 2
- D) 3

46. [单选题]以下关于接触器，说法正确的是（ ）。

- A) 交流接触器是控制电路中的一种主令电器
- B) 接触器的额定电流是指主触点的额定电流
- C) 接触器的辅助触点可用于控制电机主电路
- D) 接触器是一种检测元件

47. [单选题]在使用FX2N可编程序控制器控制电动机星三角启动时，至少需要使用（ ）个交流接触器。

- A) 2
- B) 3
- C) 4
- D) 5

48. [单选题]PLC的工作方式（ ）

- A) 等待工作方式
- B) 中断工作方式
- C) 扫描工作方式
- D) 循环扫描工作方式

49. [单选题]PLC程序上载时应注意（ ）。

- A) 人机界面关闭
- B) 断电
- C) PLC复位
- D) PLC处于STOP状态

50. [单选题]AI 这类软元件符号的中文名称是：（ ）

- A) 输出继电器
- B) 输入继电器
- C) 模拟量输入
- D) 模拟量输出

51. [单选题]请写出电磁兼容性英文缩写（ ）

- A) MAC
- B) EMC
- C) CME
- D) AMC

52. [单选题]可编程序逻辑控制器PLC产生于1969年，最初只具备逻辑控制、定时、计数等功能，主要是用来取代（ ）。

- A) 手动控制
- B) 自动控制
- C) 继电器接触器控制
- D) 交直流控制

53. [单选题]M8002有什么功能（ ）：

- A) 置位功能
- B) 复位功能
- C) 常数
- D) 初始化功能

54. [单选题]交流接触器吸合后的线圈电流与未吸合时的电流之比()。

- A) 大于1
- B) 等于1
- C) 小于1
- D) 无法确定

55. [单选题]下列辅助继电器中，具有掉电保持功能的是()：

- A) M8000
- B) M0
- C) M10
- D) M500

56. [单选题]STEP7的“---(P)---”指令名称是()。

- A) RLO上升沿检测
- B) RLO下降沿检测
- C) 地址下降沿检测
- D) 地址上升沿检测

57. [单选题]()是 CTD 计数器的计数脉冲输入端

- A) CD
- B) CU
- C) LD
- D) PV

58. [单选题]PLC的工作方式是

- A) 等待工作方式
- B) 中断工作方式
- C) 定时工作方式
- D) 循环的顺序扫描工作方式

59. [单选题]定时器的地址编号范围

- A) T1-T256
- B) T0-T255
- C) T0-T512
- D) T0-TS11

60. [单选题]段译码指令的梯形图指令的操作码是()。

- A) DECO
- B) ENCO
- C) SEG
- D) TRUNC

61. [单选题]S7-300 中央机架的4号槽的16点数字量输出模块占用的字节地址为

- A) IB0和IB1
- B) IW0
- C) QB0和QB1

D)QW0

62. [单选题]三菱FX系列PLC普通输入点,输入响应时间大约是多少ms? (

- A) 100 ms
- B) 10 ms
- C) 15 ms
- D) 30 ms

63. [单选题]以下附件可用于低压断路器的远程强制分闸的是()。

- A) 热脱扣器
- B) 失压脱扣器
- C) 过电流脱扣器
- D) 分励脱扣器

64. [单选题]PLC编程软件的功能不包括()。

- A) 纠错
- B) 读入
- C) 监控
- D) 仿真

65. [单选题]溢出标志位是

- A) SM0. 0
- B) SM0. 1
- C) SM1. 0
- D) SM1. 1

66. [单选题]中间继电器上标明的AC220V DC30V指的是()

- A) 线圈电压为交流220V或直流30V
- B) 线圈电压为直流30V
- C) 触点电压为交流220V
- D) 触点电压为直流30V

67. [单选题]为了避免嵌套的if-else语句的二义性,C语言规定else总是与()组成配对关系。

- A) 缩排位置相同的if
- B) 在其之前未配对的if
- C) 在其之前尚未配对的最近的if
- D) 同一行上的if

68. [单选题]分析该边沿检测指令为下面哪种形式的边沿检测指令?

- A) RLO上升沿检测指令
- B) RLO下降沿检测指令
- C) 信号负跳沿检测指令
- D) 信号正跳沿检测指令

69. [单选题]16 位无符号整数表示的数据范围最大为

- A) 1
- B) 255
- C) 16384
- D) 65535

70. [单选题]S7-200系列PLC中, MBO表示

- A) MO. 0、MO. 1、MO. 2、MO. 3
- B) MO、M1、M2、M3、M4、M5、M6、M7
- C) MO. 0、MO. 1、MO. 2、MO. 3、MO. 4、MO. 5、MO. 6、MO. 7
- D) MO、M1、M2、M3

71. [单选题]万能转换开关是 ()

- A) 主令电器
- B) 开关电器
- C) 继电器
- D) 保护电器

72. [单选题]交流接触器是利用 () 配合动作的一种自动控制电器

- A) 电动力与弹簧弹力
- B) 外施压力与弹簧弹力
- C) 电磁力与空气阻尼力
- D) 电磁力与弹簧弹力

73. [单选题]在输入采样阶段，PLC按顺序逐个采集所有输入端子上的信号，并将顺序读取的全部输入信号写入到输入映像寄存器中，输入回路通则相应端子的输入映像寄存器就为 ()，输入回路不通，输入映像寄存器就为 ()。

- A) 0； 0
- B) 0； 1
- C) 1； 0
- D) 1； 1

74. [单选题]工业中控制电压一般是多少伏 ()

- A) 24V
- B) 36V
- C) 110V
- D) 220V

75. [单选题]下列哪个是常开触头 ()

- A) $-| \quad |-$
- B) $-| / |-$
- C) $-| S |-$
- D) $-| R |-$

76. [单选题]以下叙述正确的是 ()

- A) 在C程序中，main函数必须位于程序的最前面
- B) C程序的每行中只能写一条语句
- C) C语言本身没有输入输出语句
- D) 在对一个C程序进行编译的过程中，可发现注释中的拼写错误

77. [单选题]陈述中不是PLC的特点的是 ()。

- A) 编程方法简单易学
- B) 功能强，性能价格比高
- C) 体积小，能耗低
- D) 抗干扰能力一般

78. [单选题]下列编程元件中，步进指令能操作的编程元件有

- A) I, Q
- B) T

- C) S
- D) M, C

79. [单选题] PLC在选型的时候，根据控制的输入/输出点数，应留有（ ）的余量。

- A) 10%-20%
- B) 5% -10%
- C) 30%-40%
- D) 20% -30%

80. [单选题] 关于C语言中printf()函数与scanf()函数，下列描述中正确的是（ ）

- A) printf()函数可以向任何地方输出数据
- B) printf()只向控制台输出数据
- C) scanf()只能输入英文字母和数字
- D) scanf()函数可以识别输入的空格

81. [单选题] 若累加器AC0的内容为4000，AC1的内容为6000，I0.0的内容为1，则执行如下指令后，AC0的内容为

- A) 10000
- B) 4000
- C) 6000
- D) 2000

82. [单选题] 双字型数据类型的位数是（ ）

- A) 1
- B) 8
- C) 16
- D) 32

83. [单选题] 字取反指令的操作码为

- A) INV-B
- B) INV-W
- C) INV-D
- D) INV-X

84. [单选题] 三相异步电动机在正常工作时，转子的转速总是（ ）。

- A) 大于同步转速
- B) 等于同步转速
- C) 小于同步转速
- D) 大于等于同步转速

85. [单选题] 传统继电控制系统中的中间继电器，对应S7系列PLC的应是那种地址范围？

- A) SM
- B) AC
- C) M
- D) VB

86. [单选题]（ ）指令为主控复位指令：

- A) MC
- B) MCR
- C) CJP
- D) EJP

87. [单选题]下列 () 项属于字节寻址

- A) VB12
- B) VW10
- C) AIW
- D) 11. 0

88. [单选题]HSC 指令中, 计数的输出端是 ()

- A) EN
- B) SWGATE
- C) SETCOUNTVALUE
- D) COUNTVALUE

89. [单选题]关于DW型自动开关指示灯, 下列描述正确的是 ()。

- A) 红灯亮表示分闸, 与自动开关常闭辅助接点串联
- B) 绿灯亮表示分闸, 与自动开关常闭辅助接点串联
- C) 红灯亮表示合闸, 与自动开关常闭辅助接点串联
- D) 绿灯亮表示合闸, 与自动开关常闭辅助接点串联

90. [单选题]PLC应用系统设计的原则有 ()。

- A) 最小限度地满足被控设备或生产过程的控制要求
- B) 在满足控制要求的前提下, 要求简单、经济
- C) 保证控制系统工作安全可靠
- D) 不应留有进一步扩展的余地

91. [单选题]下列指令在使用时不用生成背景数据块的有 ()

- A) HSC
- B) TON
- C) TP
- D) MOVE

92. [单选题]下列说法中正确的是 ()。

- A) 在switch语句中一定要使用break语句
- B) 在switch语句中不一定要使用break语句
- C) break语句是switch语句的一部分
- D) break只能用于switch语句中

93. [单选题]F-20MS可编程序控制器表示 () 类型。

- A) 继电器输出
- B) 晶闸管输出
- C) 晶体管输出
- D) 单晶体管输出

94. [单选题]潮湿场所的电气设备使用时的安全电压为 ()。

- A) 9V
- B) 12V
- C) 24V
- D) 36V

95. [单选题]PLC内部元器件触点的使用次数为 ()。

- A) 1次
- B) 2次

- C) 100次
- D) 无限次

96. [单选题]按钮帽上的颜色用于()。

- A) 注意安全
- B) 引起警惕
- C) 区分功能
- D) 无意义

97. [单选题]()指令为空操作指令：

- A) NOP
- B) END
- C) S
- D) R

98. [单选题]主控指令MC后面任何指令都应以()指令开头，即公共线移到另一根新的母线上。

- A) LD或OR
- B) LD或ORI
- C) LD或LDI
- D) LD或AND

99. [单选题]PLC运行时总是ON的特殊存储器位是()。

- A) SM0. 1
- B) SM0. 0
- C) SM0. 4
- D) SM0. 5

100. [单选题]FX2N系列最多能扩展到多少个点()

- A) 30
- B) 128
- C) 1000
- D) 256

101. [单选题]将两个单字长(16位)的符号整数相除，产生一个32位结果，是()除法，其中，低16位为()，高16位为()。

- A) 整数除法，商，余数
- B) 双整数除法，余数，商
- C) 完全整数除法，商，余数
- D) 完全整数除法，余数，商

102. [单选题]在LAD语句中，计数器指令块中，PV指的是()。

- A) 计数器类型
- B) 计数器的输入端
- C) 计数器的输出端
- D) 计数预设值

103. [单选题]()模块相当于人的大脑，它不断地采集输入信号、执行用户程序、刷新系统的输出。

- A) 编程器
- B) CPU
- C) 存器器
- D) I/O模块

104. [单选题]下列（人）项属于字节寻址

- A) VB12
- B) VW10
- C) AIW
- D) 11.0

105. [单选题]电气原理图中,KS代表的元件是（ ）

- A) 组合开关
- B) 熔断器
- C) 接触器
- D) 速度继电器

106. [单选题]连接片的标准文字符号为（ ）。

- A) KM
- B) XT
- C) KA
- D) XB

107. [单选题]FX2N系列PLC中，与外接部件有直接关系的是（ ）。

- A) 输入继电器和输出继电器
- B) 辅助继电器
- C) 定时器
- D) 计数器

108. [单选题]选择序列顺序功能图中，分支处的转换符号应该放在该处水平连线的（ ）。

- A) 左侧
- B) 下方
- C) 右侧
- D) 上方

109. [单选题]HH系列刀开关采用储能分合闸方式,主要是为了（ ）。

- A) 操作安全
- B) 减少机械磨损
- C) 缩短通电时间
- D) 减少劳动强度

110. [单选题]执行下面一段程序后计数器C0的状态

- A) 0
- B) 4
- C) 1
- D) 3

111. [单选题]顺序控制段转移指令的操作码是（ ）。

- A) SCR
- B) SCR P
- C) SCR E
- D) SCR T

112. [单选题]For definition: struct { int n; char *str;} *p;, the operator ++will act on __ in the expression ++p->str.

- A) pointer str
- B) pointer p
- C) object which str points to
- D) None of the above

113. [单选题]在PLC梯形图编程中，两个或两个以上的触点并联连接的电路称为（ ）。

- A) 串联电路
- B) 并联电路
- C) 串联电路块
- D) 并联电路块

114. [单选题]根据主电路中各电动机和执行电器的控制要求,按照设备的工艺要求和动作顺序,逐一找出控制电路中的控制环节,利用典型控制环节的知识,按功能不同,将控制线路()来分析。

- A) “集零归整”
- B) “图示分析”
- C) “逻辑分析”
- D) “化整为零”

115. [单选题]下列程序段的输出结果为（ ）。

```
Int y=1;
While(y--);
Printf("y=%d\n",y);
```

- A) y=-1
- B) y=0
- C) 死循环
- D) y=9

116. [单选题]继电器电路图可用转换法向PLC梯形图转换，他们存在一一对应的关系。以下哪个选项能用PLC的输出继电器取代？（ ）：

- A) 交流接触器或电磁阀
- B) 热继电器
- C) 按钮开关
- D) 限位开关

117. [单选题]若有定义：int x,y; char

A,b,c; 并有以下输入数据（此处\u代表空格）：1\u2\uA\uB\uC, 那么能给x赋整数1, 给y赋整数2, 给a赋字符A, 给b赋字符B, 给c赋字符C的正确程序段是（ ）。

- A) scanf("x=%d y=%d",&x,&y);a=getchar();b=getchar();c=getchar();
- B) scanf("%d %d",&x,&y);a=getchar();b=getchar();c=getchar();
- C) scanf("%d%d%c%c",&x,&y,&a,&b,&c);
- D) scanf("%d%d%c%c%c%c",&x,&y,&a,&a,&b,&b,&c,&c);

118. [单选题]HC是哪个存储器的标识符。（ ）

- A) 高速计数器
- B) 累加器
- C) 内部辅助寄存器
- D) 特殊辅助寄存器

119. [单选题]HMI 的中文名字是（ ）

- A) 可编程序控制器
- B) 分布式

- C) 变频器
- D) 触摸屏

120. [单选题]交流接触器在不同的额定电压下，额定电流（ ）

- A) 相同
- B) 不相同
- C) 与电压无关
- D) 与电压成正比

121. [单选题]RS-232串行通信接口适合于数据传输速率在（ ）范围内的串行通信。

- A) 0~20000bps
- B) 0~2000bps
- C) 0~30000bps
- D) 0~3000bps

122. [单选题]CPU检测到错误时，如果没有相应的错误处理OB，CPU将进入（ ）模式。

- A) 停止
- B) 运行
- C) 报警
- D) 中断

123. [单选题]若有数组名作为函数调用的实参，传递给形参的是（ ）。

- A) 数组的首地址
- B) 数组第一个元素的值
- C) 数组中全部元素的值
- D) 数组元素的个数

124. [单选题]有以下程序的功能是_____ #include <stdio.h>int main() { int i,s=0; for(i=1;i<10;i+=2) s+=i+1; printf("%d\n",s); return 0;}_____。

- A) 自然数1~9的累加和
- B) 自然数1~10的累加和
- C) 自然数1~9中奇数之和
- D) 自然数1~10中偶数之和

第2部分：多项选择题，共13题，每题至少两个正确答案，多选或少选均不得分。

125. [多选题]顺序功能图的实现办法有（ ）方法。

- A) 顺序控制指令
- B) 程序调用法
- C) 启保停程序
- D) 置位复位指令

126. [多选题]关于顺序功能图中的初始化部分，描述正确的是（ ）。

- A) 初始化部分梯形图，可以用系统存储器位的常开
- B) 在顺序功能图中不需要初始化条件。
- C) 一般用系统存储器位作为初始化条件。
- D) 初始化条件用于激活初始步。

127. [多选题]对交流接触器选型时，在诸多技术参数中应最着重考虑的两个参数是（ ）和（ ）。

- A) 额定电压
- B) 额定电流

- C) 线圈的额定电压
- D) 接通和分断能力

128. [多选题] 根据顺序功能图编写的初始化部分梯形图，其功能是（ ）。

- A) 使初始步成为非活动步
- B) 复位初始步
- C) 激活初始步
- D) 置位初始步

129. [多选题] 在进行PLC的IP地址设置时，以下哪些描述是正确的。

- A) PLC和计算机的IP地址前三段相同，最后一段也相同
- B) PLC和计算机的IP地址前三段相同，最后一段不能相同
- C) 要保证电脑IP地址和PLC的IP地址在必须同一IP段内
- D) 电脑IP地址和PLC的IP地址相同时，会引起IP地址冲突

130. [多选题] 下列是 PLC 的编程语言项的是（ ）。

- A) 梯形图
- B) 系统方框图
- C) 功能块图
- D) 顺序流程图

131. [多选题] 在FX系列中，（ ）指令不是主控触点指令。

- A) RST
- B) MPS
- C) SET
- D) MC

132. [多选题] 在STL指令后，（ ）的双线圈是不允许的。

- A) 不同时激活
- B) 随机激活
- C) 同时激活
- D) 无须激活

133. [多选题] 属于成对使用的指令的有（ ）。

- A) MC
- B) MCR
- C) SET
- D) RST
- E) PLS

134. [多选题] 属于动断点指令的有（ ）。

- A) LD
- B) LDI
- C) AND
- D) ANI
- E) OR

135. [多选题] 三相交流异步电动机正反转控制电路主电路中，通常采用的电气设备有（ ）。

- A) 自动断路器
- B) 2台交流接触器
- C) 热继电器

- D) 按钮
- E) 开关

136. [多选题] 下列编程元件中，S指令能操作的编程元件有：（ ）。

- A) Q
- B) M、S
- C) T、C
- D) D
- E) A

137. [多选题] 只有（ ）和（ ）可以使用立即指令。

- A) 输入点
- B) 入栈
- C) 出栈
- D) 输出点
- E) 退出

第3部分：判断题，共94题，请判断题目是否正确。

138. [判断题] PLC整个工作过程包含五个阶段：自诊断、与编程器或计算机等通信、输入采样、执行用户程序、输出刷新。

- A) 正确
- B) 错误

139. [判断题] 步进顺控的编程原则是先进行负载驱动处理，然后进行状态转移处理。（ ）

- A) 正确
- B) 错误

140. [判断题] 由于跳转指令具有选择程序段的功能，因此在同一段程序且位于因跳转而不会被同时执行的程序段中的同一线圈不被视为双线圈。

- A) 正确
- B) 错误

141. [判断题] 用于存储数据数值的软元件称为字元件（ ）

- A) 正确
- B) 错误

142. [判断题] 与DCS比较, PLC主要用在开关量逻辑控制, 而对闭环过程控制的处理能力比较差。

- A) 正确
- B) 错误

143. [判断题] （ ）LDP指令的功能是X000上升沿接通两个扫描脉冲。

- A) 正确
- B) 错误

144. [判断题] 选择可编程控制器的原则是价格越低越好。（ ）

- A) 正确
- B) 错误

145. [判断题] 指令MoveJ不是直线移动指令

- A) 正确

B) 错误

146. [判断题]用PLC步进指令编程时,先要分析控制过程,确定步进过程和转移条件,按规定画出状态转换图;再根据状态转换图画出梯形图;最后由梯形图写出程序表。

A) 正确

B) 错误

147. [判断题]PLC内计数器计数时只能加计数,不能减计数。

A) 正确

B) 错误

148. [判断题] () MC指令可以单独使用。

A) 正确

B) 错误

149. [判断题]交流接触器的线圈,既可以直流供电也可以交流供电。

(4.0)

A) 正确

B) 错误

150. [判断题]RUN:运行模式。在此模式下,CPU执行用户程序,还可以通过编程设备读出、监控用户程序,且能修改用户程序。

A) 正确

B) 错误

151. [判断题]边沿状态识别共包括三类。

A) 正确

B) 错误

152. [判断题]自激励定时器就是指用本身的触点激励输入的定时器。100ms精度的定时器不能用作自激励定时器。

A) 正确

B) 错误

153. [判断题]PLC输出单元为继电器输出时,其外接负载电源可以是直流电源也可以是交流电源。

A) 正确

B) 错误

154. [判断题]从第一台PLC诞生至今,大致有五个历程。

A) 正确

B) 错误

155. [判断题]对PTO脉冲输出的周期进行设置时,设置值可以为任意值。

A) 正确

B) 错误

156. [判断题]控制电缆屏蔽层应采用尽量多的接地点才能有良好的屏蔽效果

A) 正确

B) 错误

157. [判断题] () 对于一个程序而言,有置位指令一定要有复位指令,反过来也是一样的。

A) 正确

B) 错误

158. [判断题]元件映象寄存器的内容是随着程序的执行变化而变化的。

A) 正确

B) 错误

159. [判断题]PLC的优点之一是接线方便

A) 正确

B) 错误

160. [判断题]PLC编程软件通常采用汇编语言编程。

A) 正确

B) 错误

161. [判断题]跳转指令目标的标识符的格式要求为只能为1~4个字母或数字,且首位必须为字母。

A) 正确

B) 错误

162. [判断题] () 选择序列结构形式有分支,当转换条件满足时有两个或两个以上的步同时激活。

A) 正确

B) 错误

163. [判断题]自锁电路是利用输出信号本身联锁来保持输出动作,又称“自保持环节”

A) 正确

B) 错误

164. [判断题]C语言中的基本数据类型包括:整型变量、实型变量、字符型变量、枚举类型变量。

A) 正确

B) 错误

165. [判断题]同一编号的线圈在一个程序中出现两次称为双线圈输出,在程序中不允许。

A) 正确

B) 错误

166. [判断题]机床电气控制系统中交流异步电动机控制常用的保护环节有短路、过电流、零电压及欠电压保护。()

A) 正确

B) 错误

167. [判断题]执行逻辑推入栈指令使堆栈深度减1。()

A) 正确

B) 错误

168. [判断题]PLC程序不能下载的原因是内存没有初始化,或CPU内存板故障

A) 正确

B) 错误

169. [判断题]指向数组元素的指针只可指向数组的首元素

A) 正确

B) 错误

170. [判断题]接近开关是无触点电器。()

- A) 正确
- B) 错误

171. [判断题]线圈和指令盒能直接连载左边的母线上。?

- A) 正确
- B) 错误

172. [判断题]R指令也可以对定时器和计数器的当前值清零。

- A) 正确
- B) 错误

173. [判断题]if(a=5) 是允许的。

- A) 正确
- B) 错误

174. [判断题]RS-232串行通信的传输速率较高，可以远距离传输。()

- A) 正确
- B) 错误

175. [判断题]两个PLC之间的自由口通信主要是通过设置控制字节SMB30来实现的。()

- A) 正确
- B) 错误

176. [判断题]S7-200系列PLC可以不接地线。()

- A) 正确
- B) 错误

177. [判断题]JMP与LBL必须成对使用。

- A) 正确
- B) 错误

178. [判断题]用户生成的变量表在调试用户程序时用于监视和修改变量。

- A) 正确
- B) 错误

179. [判断题]执行下载操作时，设备名、IP 会同时下载。

- A) 正确
- B) 错误

180. [判断题] () 以下FX2N PLC程序可以实现动作位置优先功能。

- A) 正确
- B) 错误

181. [判断题]采用常闭按钮或常开按钮时，PLC梯形图中的输入继电器的触点类型相同。

- A) 正确
- B) 错误

182. [判断题]系统程序存储器,可以根据需要可以稍作修改。

- A) 正确
- B) 错误

以上内容仅为本文档的试下载部分，为可阅读页数的一半内容。如要下载或阅读全文，请访问：<https://d.book118.com/737154065044006044>