



基于在线翻转课堂的 《机械制图》教学模式 探索与实践

汇报人：

2024-01-25

目录

- 引言
- 在线翻转课堂概述
- 《机械制图》课程分析
- 基于在线翻转课堂的《机械制图》
教学模式设计
- 教学实践及效果分析
- 面临的挑战与解决策略
- 结论与展望



01

引言



背景与意义



01

信息化时代教育背景

随着互联网技术的发展，在线教育逐渐普及，为传统教学模式的改革提供了可能。

02

机械制图课程特点

机械制图是机械类专业的重要基础课程，具有较强的实践性和应用性。

03

教学模式改革的必要性

传统的机械制图教学模式存在诸多弊端，如学生缺乏主动性、实践能力不足等，因此探索新的教学模式具有重要意义。

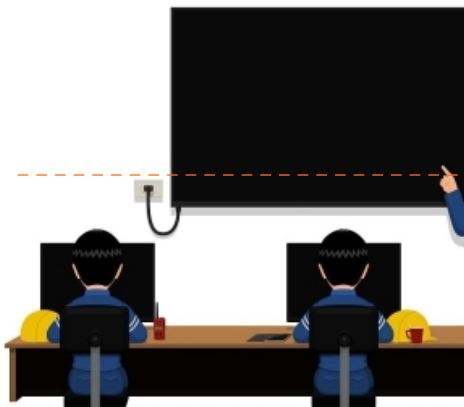



国内外研究现状

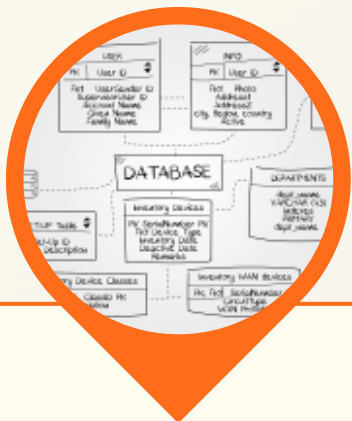

国外研究现状

国外在在线教育领域起步较早，已形成较为成熟的教学模式和方法，如MOOCs、翻转课堂等。



国内研究现状

近年来，国内在线教育发展迅速，涌现出众多优秀的教学平台和课程。同时，也有不少学者和教师对机械制图教学模式进行了探索和实践。



研究空白

尽管国内外在在线教育和机械制图教学模式方面取得了一定的成果，但针对基于在线翻转课堂的《机械制图》教学模式的研究仍相对较少。

研究目的与问题

研究目的

本研究旨在探索基于在线翻转课堂的《机械制图》教学模式，并通过实践验证其可行性和有效性，为机械制图课程的教学改革提供参考和借鉴。

研究问题

如何构建基于在线翻转课堂的《机械制图》教学模式？该模式在实际教学中效果如何？如何优化和完善该教学模式？

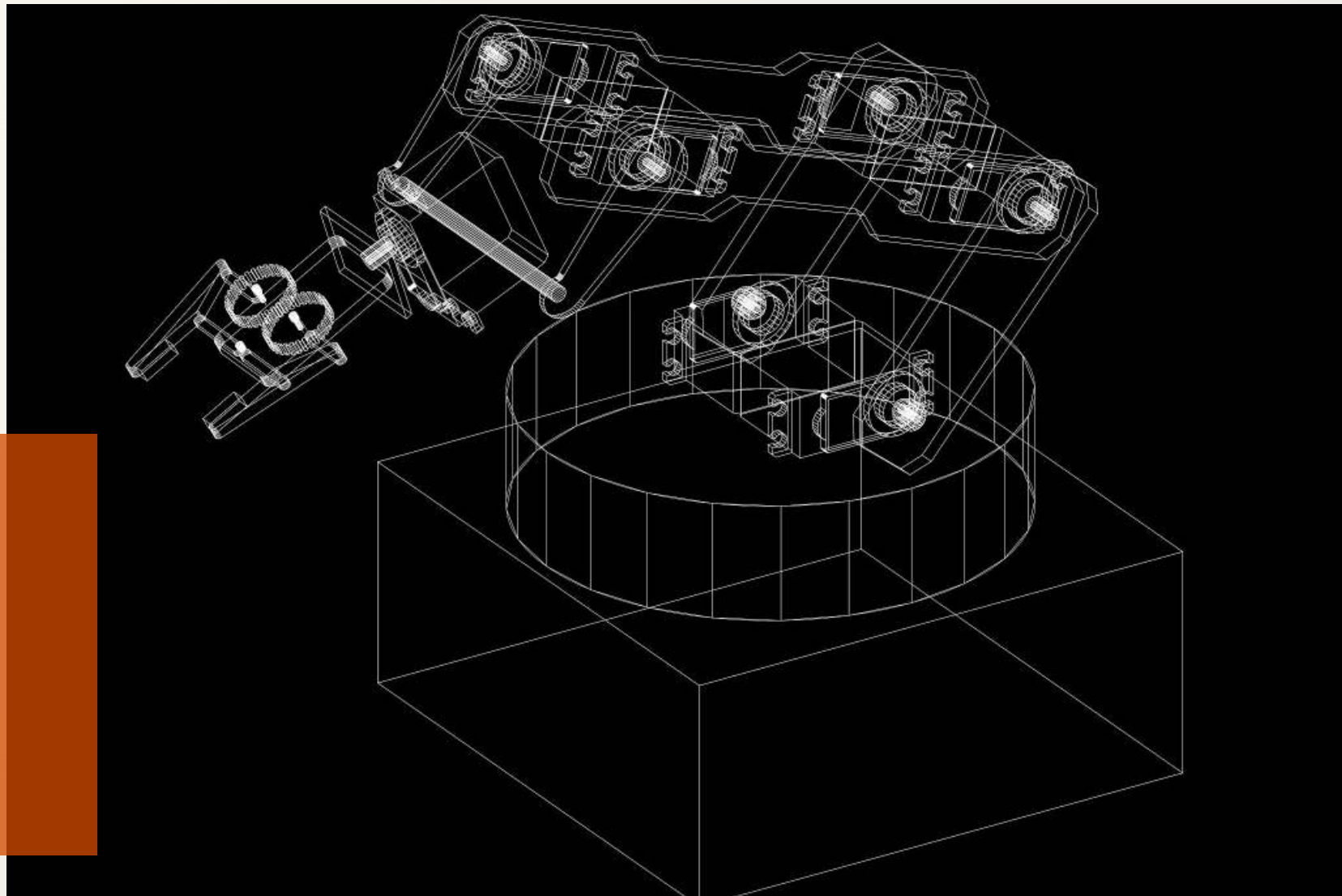



02

在线翻转课堂概述



在线翻转课堂定义



一种新型教学模式

在线翻转课堂是一种基于互联网技术的新型教学模式，它将传统课堂中的知识传授和知识内化过程颠倒，让学生在课前通过在线学习资源进行自主学习，而在课堂上则通过教师的引导和学生的互动来完成知识的内化和深化。

以学生为中心

在线翻转课堂强调学生的主体地位，让学生在课前能够根据自己的节奏和方式进行学习，而在课堂上则通过教师的指导和同学的帮助来解决学习中遇到的问题和困难，从而更好地掌握知识和技能。





在线翻转课堂特点

01

课前学习与课堂互动有机结合

在线翻转课堂要求学生在课前通过在线学习资源进行自主学习，而在课堂上则通过教师的引导和学生的互动来完成知识的内化和深化，实现了课前学习与课堂互动的有机结合。

02

多元化教学资源

在线翻转课堂提供了丰富的教学资源，如视频、音频、动画、图表等，这些资源可以帮助学生更好地理解 and 掌握知识，提高学习效果。

03

个性化学习体验

在线翻转课堂允许学生根据自己的节奏和方式进行学习，学生可以根据自己的需求和兴趣选择适合自己的学习资源和学习方式，从而获得更加个性化的学习体验。



在线翻转课堂优势



提高学生学习效果

通过在线翻转课堂的实施，学生可以更加深入地理解和掌握知识，提高学习效果。同时，学生在课堂上的互动和讨论也有助于加深对知识的理解和记忆。

培养学生自主学习能力

在线翻转课堂要求学生在课前进行自主学习，这有助于培养学生的自主学习能力和自我管理能力。同时，学生在课堂上的互动和讨论也有助于提高学生的沟通能力和协作能力。

促进教师角色转变

在线翻转课堂的实施可以促进教师角色的转变，从传统的知识传授者转变为学生学习过程中的引导者和帮助者。这有助于教师更好地了解学生的学习需求和问题，提供更加有针对性的指导和帮助。



03

《机械制图》课程分析



课程目标与要求

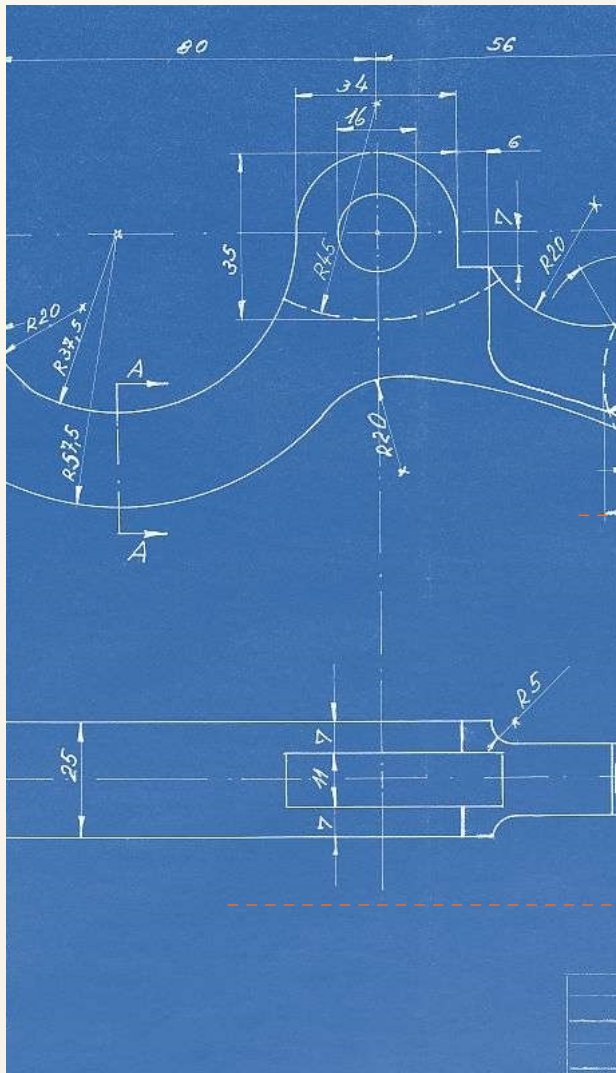

01

掌握机械制图的基本理论和知识，包括投影原理、制图标准、视图表达等。

02

具备阅读和绘制机械图样的能力，能够运用所学知识解决实际工程问题。

03

培养学生的空间想象能力和创新思维能力，提高学生的工程素养。



教学内容与特点

教学内容主要包括制图基本知识、投影基础、基本体及组合体的视图表达、机件的表达方法、标准件与常用件、零件图与装配图等。

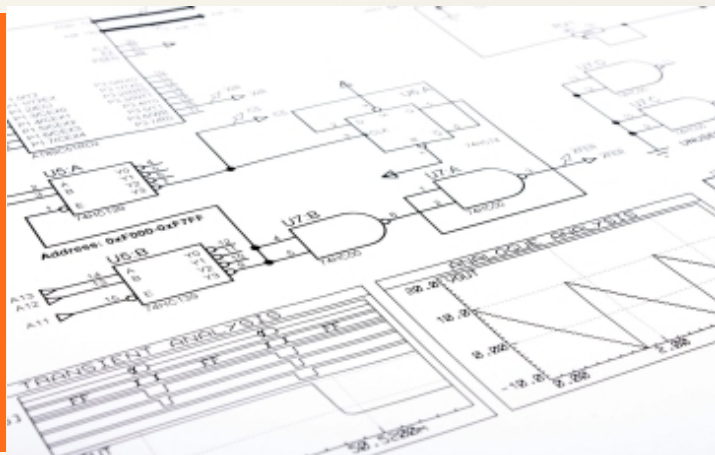

通过大量的实例分析和实践操作，使学生掌握机械制图的基本方法和技能。

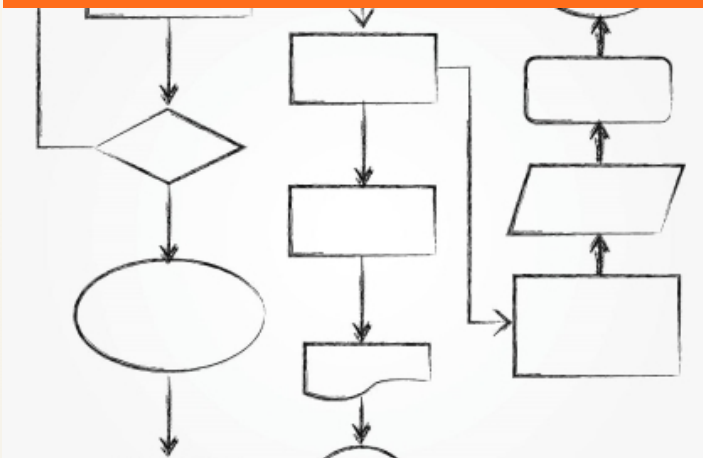

课程特点在于理论与实践的紧密结合，注重培养学生的实际操作能力和解决问题的能力。

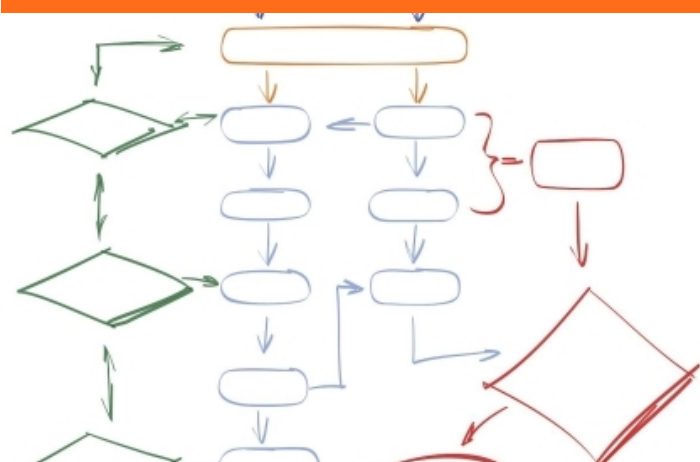



传统教学模式存在的问题

传统教学模式以教师为中心，学生被动接受知识，缺乏主动性和创新性。



课堂教学时间有限，难以保证每个学生都能得到充分的指导和帮助。

缺乏有效的互动和反馈机制，教师难以及时了解学生的学习情况和问题。





04

基于在线翻转课堂的《机械制图》教学模式设计

以上内容仅为本文档的试下载部分，为可阅读页数的一半内容。如要下载或阅读全文，请访问：
<https://d.book118.com/756154131022010154>