

投 标 书

项目名称：成都京东世纪贸易有限公司支线运送承运

投标编号：JD11ZBS058

投标单位：综亿物流有限责任公司

日期：2023.11.11

目录 (93)

投 标 函	4
一、企业状况简介	5
(一) 组织构造 (见下图)	5
(二) 人员构成	5
(三) 硬件设施	6
(四) 运送网络	6
(五) 信息系统建设	6
(1) 仓储管理系统 (Warehouse Management System)	6
(2) 库存管理系统 (Inventory Control)	6
(3) 运送管理系统 (Transportation Management System)	6
(4) 配送加工系统 (Distribution Processing System)	6
(5) 网上物流系统 (E-Logistics)	7
(6) 报表系统 (Reporting)	7
(六) 我企业优势	7
二、成都京东实际贸易有限企业的服务需求分析	7
(一) 贵企业对我司高原则的需求	7
(二) 个性化物流服务的详细做法	7
三、我企业业务流程规划	8
四、企业仓库布局方案	9

(一) 仓库布局概要	9
(1) 仓库布局分布.....	9
(2) 仓库布局功能设计.....	9
(二) 仓库布局平面布置	10
(1) 仓库布局平面布置原则.....	10
(2) 仓库布局平面布置.....	10
(三) 仓库布局建筑物设计	11
(1) 设计宗旨.....	11
(2) 仓库布局建筑物设计.....	11
(四) 仓库管理系统(WMS).....	11
(1) 我企业仓库管理系统概述.....	11
(2) 引入仓库管理系统优越性.....	11
五、配送方案	12
(一) 配送作业.....	12
(1)基本配送区域划分（客户分布状况）:	13
(2)车辆配载:	13
(3)暂定配送先后次序:	13
(4)车辆安排:	13
(5)选择配送路线:	14
(二) 配送的安全作业	14
六、物流服务报价	15

（一）配送运送服务收费原则（单位：元）	15
（二）仓储服务收费原则（单位：元）	15
（三）信息系统服务收费原则（单位：元）	16
（四）物流服务总报价	16
七、服务承诺	16
（一）我企业配送中心现已采用的技术：	16
（二）我企业既有的先进物流管理措施	17
（三）我企业承诺能实现的服务指标	17

投 标 函

致成都京东世纪贸易有限企业招标中心：

我方确认收到贵企业提供的成都京东世纪贸易有限企业物流服务外包项目的物流外包及有关服务的招标文献的所有内容，我方综艺物流有限企业作为投标者正式授权贺小乙总经理代表我方进行有关本投标的一切事宜。在此提交的投标文献， 正本一份, 副本六份，电子文献一份，唱标信封一份。包括如下等内容

- (1) 投标函
- (2) 全套资格证明文献
- (3) 合作预想文献
- (4) 应招标文献规定的其他文献

我方已完全明白招标文献的所有条款规定，并重申如下几点：

- (1) 我方决定参与招标编号为 JD11ZBS058 号的投标。
- (2) 本投标文献的有效期为投标截止后来 90 天，如中标，有效期将延至协议终止日为止。
- (3) 我方已详细研究了招标文献的所有内容包括修正文（假如有）和所有已提供的参照资料以及有关附件并完全明白，我方放弃在此方面提出模糊意见或误解的一切权力。

(4) 我方承诺投标文件中的一切资料、数据是真实的，并承担由此引起的一切责任。

(5) 我方明白并乐意在规定的开标时间和日期之后，投标有效期之内撤回投标，则投标保证金将被贵企业没收。

(6) 我方同意按照贵企业也许提出的规定而提供与投标有关的任何其他数据或信息。

(7) 我方理解贵企业不一定接受最低标价或任何贵企业也许收到的投标。

(8) 我方假如中标，将保证履行招标文件以及招标文件修改书（假如有的话）中的所有责任和义务，按质、按量、按期完毕《协议书》中的所有任务。

(9) 如我方被授予协议，由我方就本次招标支付或将支付给招标机构的招标代理服务费列于招标文件规定的承诺书（承诺书号 CN****）中。

(10) 所有与本招标有关的函件请发往下列地址：

地 址：重庆市永川区商贸城

邮政编码：402160

电 话：

传 真：986345 投标人（法人公章）：综之物流有限责任公司

授权代表（签名或盖章）：贺小乙



日 期：2011-11-11

综亿物流有限责任公司投标书

一、企业状况简介

综亿物流有限责任公司成立于 2023 年，注册资金 500 万元，2023 年我司通过 ISO:9001-2023 质量管理体系认证。

我司以重庆市为总部基地，以长江流域为发展重心，是一家物流配送的专业化第三方物流企业，沃尔玛超市、万嘉超市、世纪华联超市、蓝天超市、兴福兴超市、永辉超市等著名连锁超市重要的物流合作伙伴，物流服务保障体系深得社会各界和广大客户的广泛承认和信赖。我司一直奉行“诚实守信、安全准时、为客户发明价值”的服务宗旨，以原则化、个性化的物流处理方案，为广大客户提供仓储、流通加工、运送、配送等综合物流服务。

(一) 组织构造（见下图）

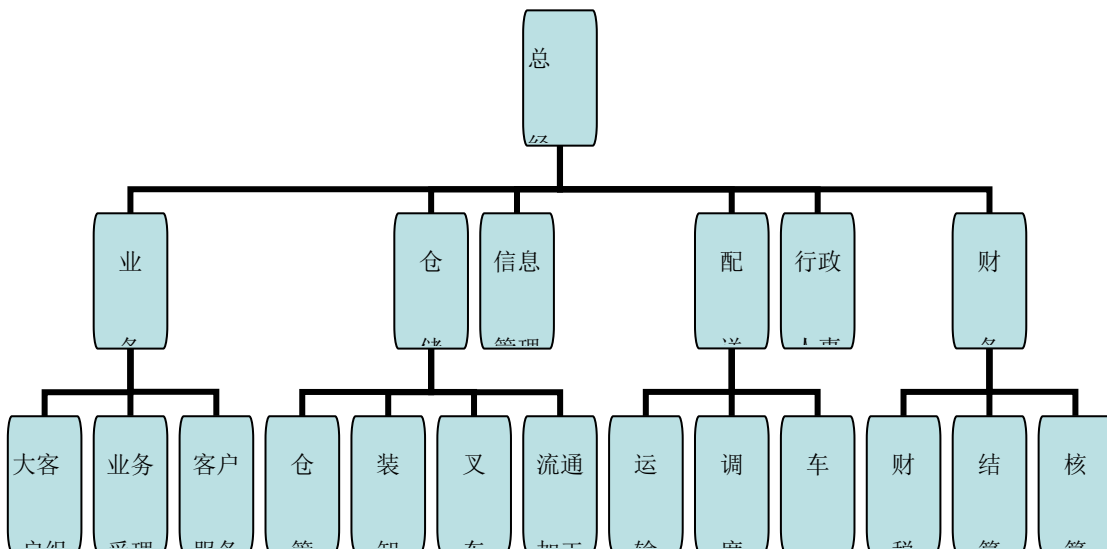

组织构造图

（二）人员构成

我司既有员工 500 多名，下设业务部、信息管理部、仓储部、配送部、行政人事部、财务部，其中本科、专科学历以上员工超过 30%，技术人员占 50%，拥有朝气蓬勃、勇于创新的管理团体和员工队伍。

（三）硬件设施

我企业整个配送中心占地面积 12023m²，主仓库占地面积大概为 10640m²，设有配送中心主仓库、退货仓库、停车场及办公楼等建筑。配送中心仓库采用现代化的设置装卸平台，前进后出。装卸平台可以自动或手动调整高度，适合不一样的车型并同步停靠 15 台车辆，满足每天进出 100 多辆车的需要。主仓库设置大面积的敞开式作业区域，可同步处理 1200 吨的货品，仓库地面均作防尘硬化处理。我司自有车辆 46 辆，3 吨级的 10 辆、5 吨级的 10 辆、8 吨级的 10 辆、10 吨级 10 辆、冷藏车 5 吨级 6 辆。

（四）运送网络

我企业的物流配送中心地处重庆市两江新区物流港内，地理位置优越，周围道路交通四通八达。配送中心辐射半径大概为 90 公里。

（五）信息系统建设

我企业物流配送信息管理系统包括仓储管理子系统、库存管理子系统、运送管理子系统、配送加工子系统、网上物流子系统、报表子系统等。

(1) 仓储管理系统 (Warehouse Management System)

包括： 进货作业系统 (Inward Operation)

出货作业系统 (Outward Operation)

(2) 库存管理系统 (Inventory Control)

包括： 点仓作业系统 (Cycle Counting)

物流计费系统 (Logistics Billing System)

物流计费 (Logistics Billing)

应收帐管理 (Accounts Receivables)

借项告知单/发票 (Debit Notes)

(3) 运送管理系统 (Transportation Management System)

包括： 运送作业 (Transportation Operation)

运送计费 (Transportation Billing)

托运作业 (Drayage)

(4) 配送加工系统 (Distribution Processing System)

包括： 再包装系统 (Repackaging Operation)

组装作业 (Assembly Operation)

拆包装作业 (Break Pack Operation)

转仓作业 (Location Transfer)

补货作业 (Replenishment Operation)

(5) 网上物流系统(E-Logistics)

包括： 网上库存查询系统 (Internet Inventory Inquiry)

网上下单作业系统 (Internet Placing Instructions System)

网上车辆跟踪/查询系统 (Internet Vehicle Tracing)

数据/报表中心 (Data/Reporting Center)

(6) 报表系统 (Reporting)

包括： 数据转换中心 (Data2 Excel)

可视化物流 (Visual Logistics)

(六) 我企业优势

- (1) 投标人具有法人资格；
- (2) 我司自有车队 46 辆，车种齐全；
- (3) 我司具有良好的信息管理系统，可以保证各个工作环节不脱节；
- (4) 我司具有很好的商业信誉；

二、成都京东实际贸易有限企业的服务需求分析

(一) 贵企业对我司高原则的需求

(1) 提供 24 小时的全天候准时服务。重要包括：保证操作人员及双方有关负责人通信联络 24 小时畅通，保证配送车辆 24 小时运转，保证配送中心 24 小时可以提货，门到门服务运送。

(2) 服务速度要快。贵企业对提货、操作、配送均有明确的规定，时间以小时计算。

(3) 服务项目要多。根据贵企业的需要，通过发挥企业系统运送网络的优势，提供仓储、配送、流通加工等全方位的物流服务。

(4) 信息反馈要快。贵企业规定与我司联网，做到对货品的随时跟踪、查询，掌握货品运送的全过程。

(二) 个性化物流服务的详细做法

(1) 制定科学规范的操作流程。我司自成立以来开始设计并不停完善业务操作规范，并纳入了企业的程序化管理。对所有业务操作都按照服务原则设定的工作和管理程序进行，先后制定了仓储、配送、流通加工等工作程序，每位员工、每个工作环节都按照设定的工作程序进行，使整个操作过程井然有序，提高服务质量，减少了差错，杜绝事故的发生。

(2) 减少成本的服务。设身处地的为贵企业设计最低成本的物流服务方案，在竞争剧烈的市场上才能占有一定市场份额，获得更大的经济效益，同步满足贵企业最优质的服务。

(3) 提供 24 小时的全天服务。针对贵企业 24 小时服务的需求，实行整年 365 天的全天候工作制度，周六、周日（包括节假日）均视为正常工作日，对操作人员进行必要的调整，合理安排车辆，保证全天候的运转。

充足发挥我司运送网络及信息系统的优势。通过 23 年的建设，我司拥有了比较齐全的仓储、配送、流通加工的设施设备及信息系统，实现了辐射范围内的计算机联网，这是我司发展物流服务的最大优势。

(4) 满足贵企业对信息的需求。通过运送网络及系统的优势，实现了对贵企业提货、发运所规定的规定期间，积极积极协助贵企业处理，满足贵企业对信息的跟踪。

三、我企业业务流程规划

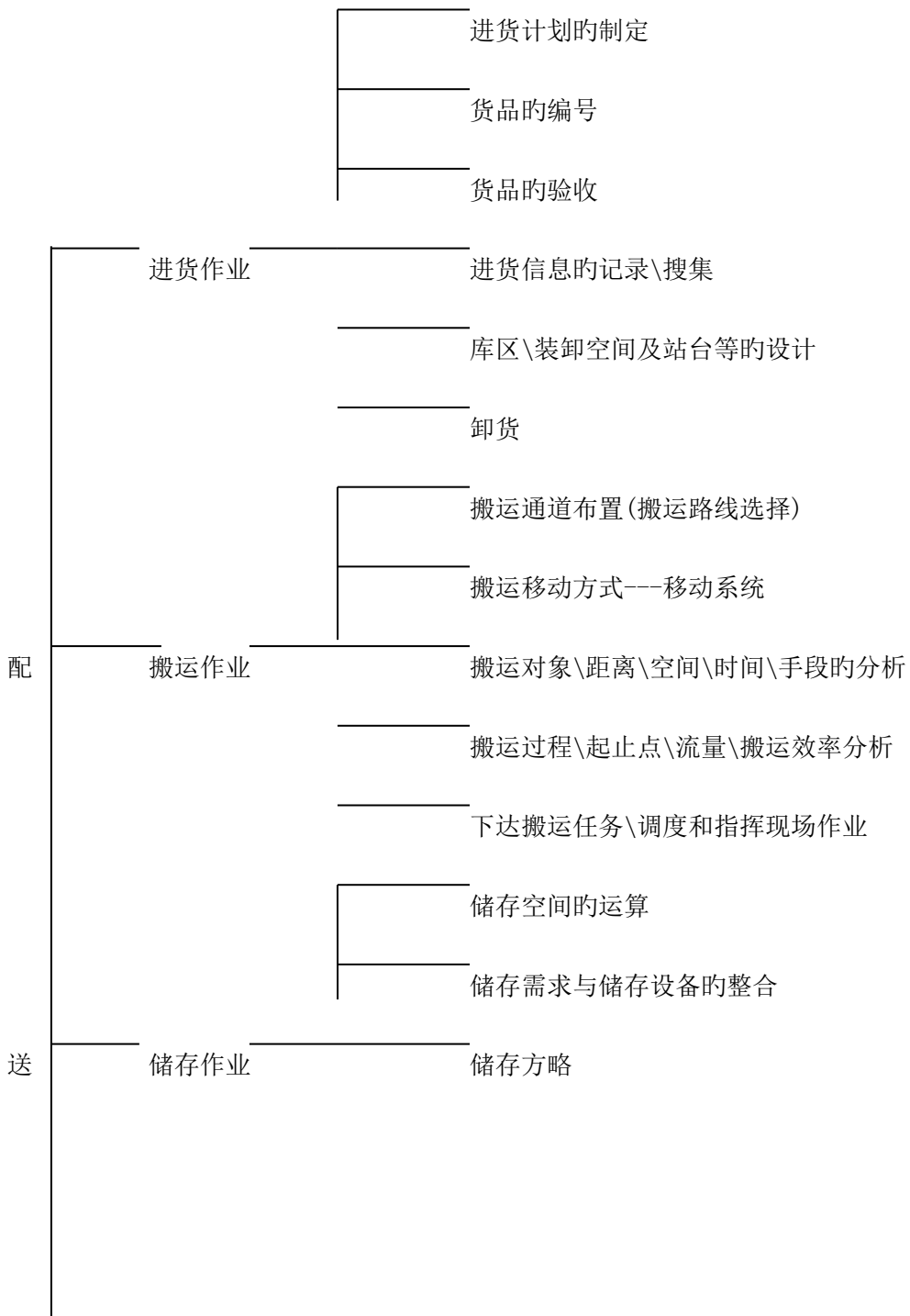

库存控制

盘点措施的选择

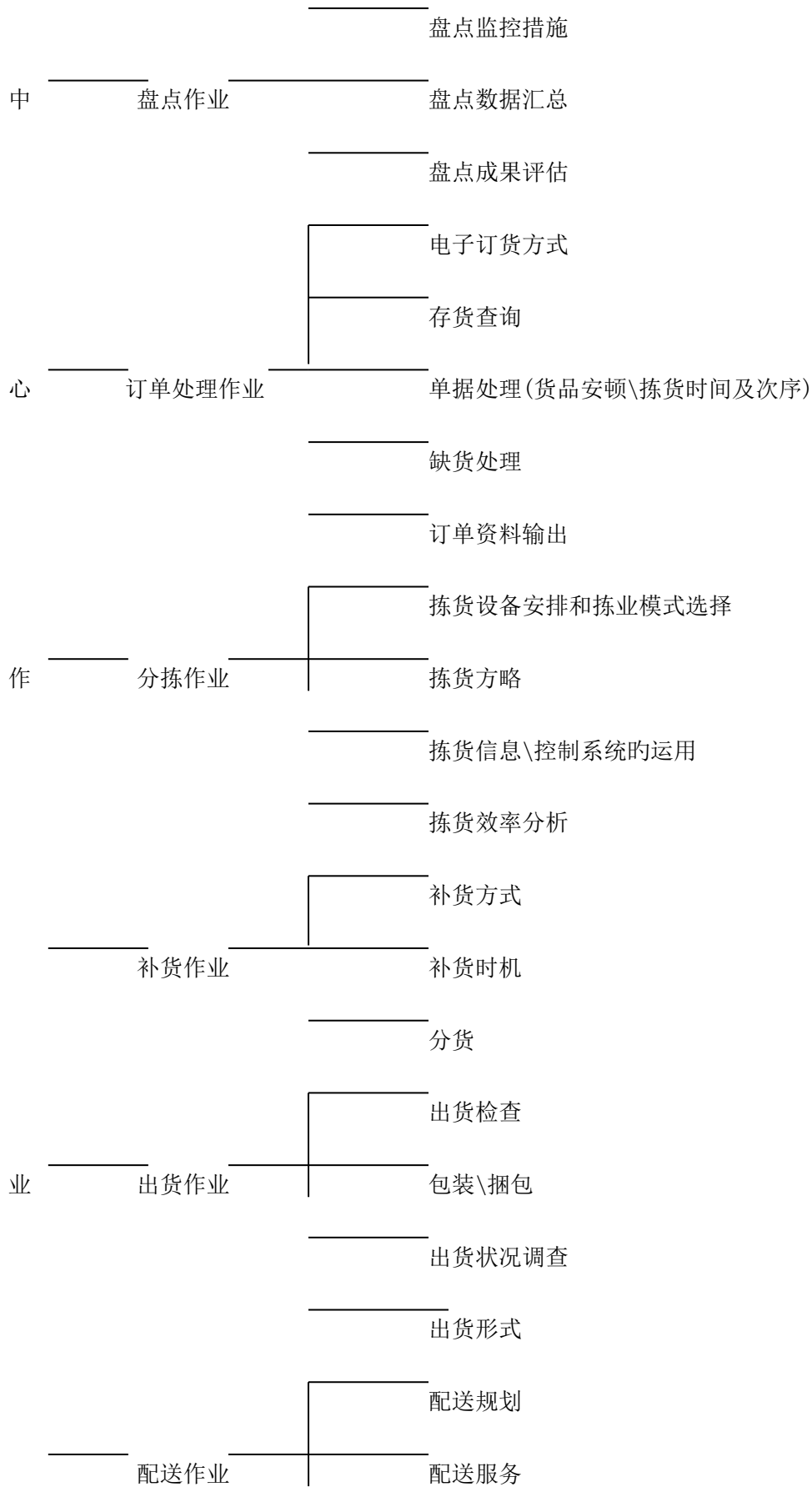

以上内容仅为本文档的试下载部分，为可阅读页数的一半内容。

如要下载或阅读全文，请访问：

<https://d.book118.com/915341000201011214>