



中小型机加工企业一线工班 组织绩效考核指标体系

汇报人：文小库

2023-12-28



目录

- 生产效率
- 产品质量
- 工作态度与职业精神
- 安全与环境
- 技术与培训
- 成本与效益



01

生产效率





单位小时产

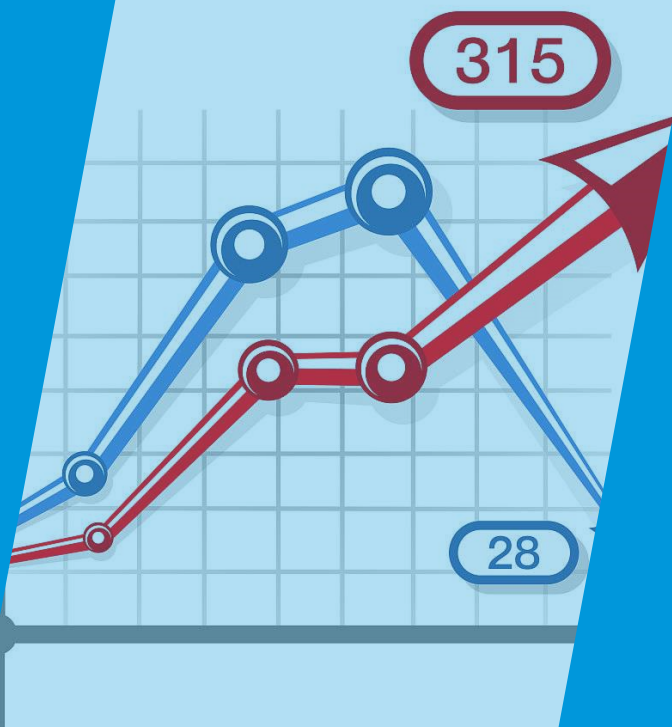

衡量生产效率的重要指标

单位小时产出是指工班在单位小时内完成的产品数量或工作量，是评估生产效率最直接的指标之一。通过对单位小时产出的统计和分析，可以了解工班的实际生产能力，找出生产瓶颈，提高生产效率。





生产计划完成率

反映工班生产计划执行情况

生产计划完成率是指工班按照生产计划完成产品数量或工作量的比例。通过比较实际完成与计划目标的差异，可以评估工班的计划执行能力和生产管理能力和提高生产计划的准确性。



设备利用率

反映设备使用效率和生产能力

设备利用率是指工班在一定时间内设备使用的有效时间与总时间的比例。通过提高设备利用率，可以降低生产成本，提高生产效率。对设备利用率的监测和分析，可以帮助工班合理安排设备维护和保养，确保设备处于良好状态，提高设备使用效率。



02

产品质量





合格品率

合格品率

衡量一线工班在生产过程中，产品合格的比例。合格品率越高，表明工班生产的产品质量越好。

计算公式

合格品数量 / 总生产数量 × 100%。

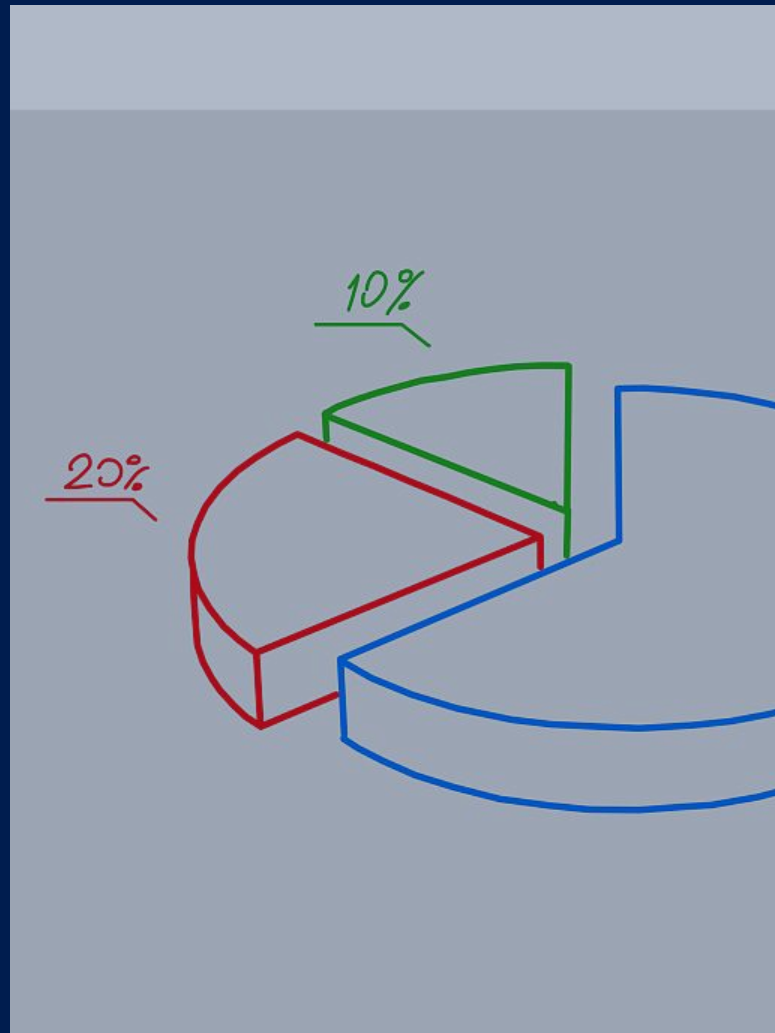

不良品率



不良品率

反映一线工班生产过程中出现不合格品的比例。不良品率越低，表明工班对产品质量的控制能力越强。



计算公式

不良品数量 / 总生产数量 × 100%。



产品退货率



产品退货率

衡量顾客对产品满意度的指标，退货率越低，表明顾客对产品质量越满意。

计算公式

退货产品数量 / 总销售数量 × 100%。



03

工作态度与职业精神



考勤情况

总结词

员工出勤率是衡量工作态度的重要指标之一，迟到、早退、旷工等行为都可能对工作产生负面影响。

详细描述

员工应按时上下班，不迟到、不早退、不旷工，严格遵守企业的考勤制度。出勤率高的员工通常表现出更高的责任心和对工作的重视程度。

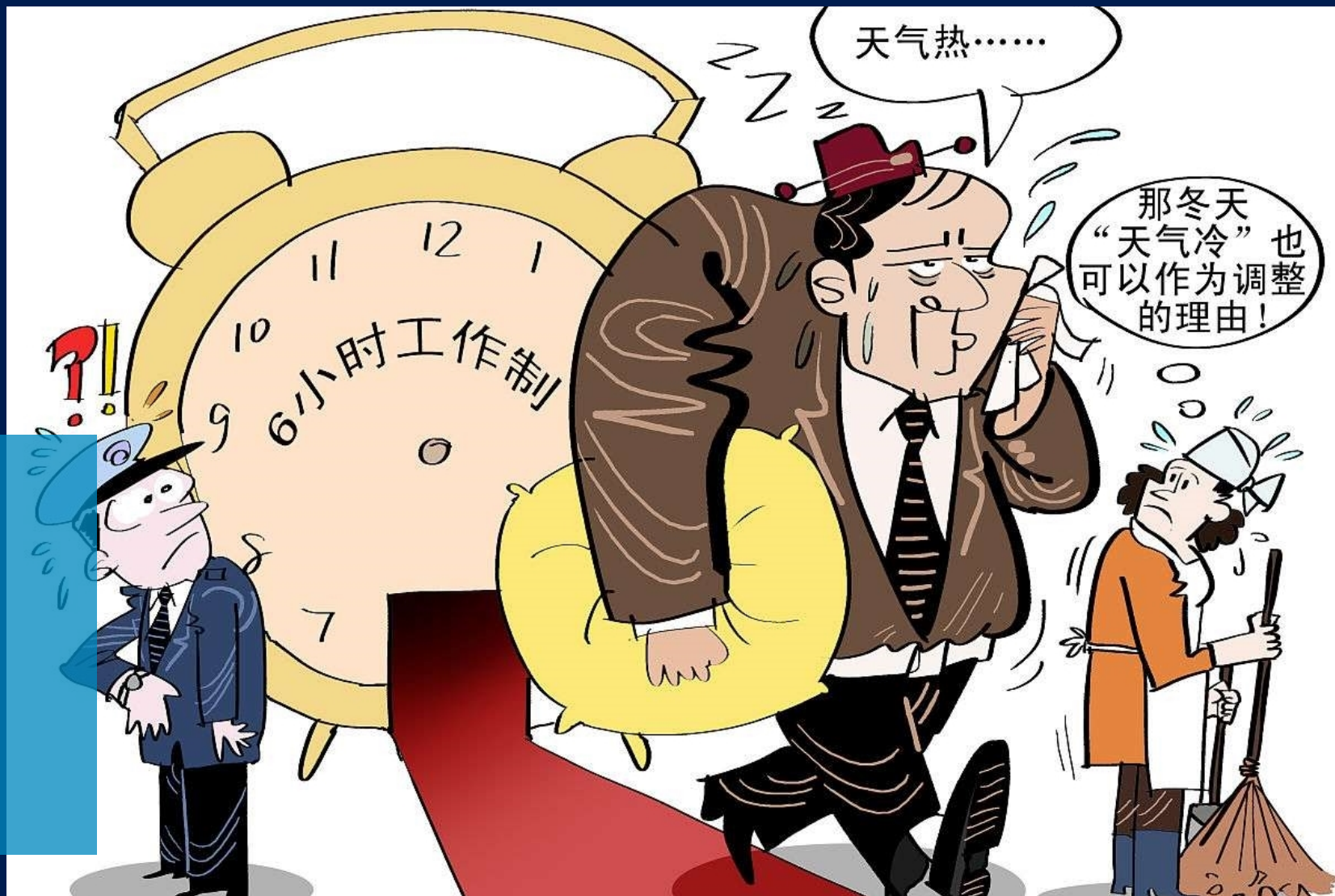



工作责任心



总结词

工作责任心是指员工在工作中对自己的工作负责，积极主动地完成任务，并对工作结果负责。



详细描述

员工应按时按质完成任务，不推诿扯皮，对自己的工作结果负责。同时，员工应主动承担责任，不逃避问题，积极解决问题。



团队协作精神

总结词

团队协作精神是指员工在工作中能够与其他团队成员良好协作，共同完成任务，实现团队目标。

VS

详细描述

员工应尊重团队成员，积极沟通交流，共同解决问题。同时，员工应积极参与团队活动，为团队建设贡献力量。良好的团队协作精神有助于提高团队整体绩效。



04

安全与环境



以上内容仅为本文档的试下载部分，为可阅读页数的一半内容。如要下载或阅读全文，请访问：
<https://d.book118.com/958007120111006077>